

# UN 공공 조달 참여가 우리나라 중소기업 지속가능성에 미치는 영향 분석<sup>1)2)</sup>

## A Study on Influence of UN Public Procurement Participation on SMEs Sustainability in Korea

이예진 (LEE Yejin)

충남대학교<sup>3)</sup>

조혁수 (CHO Hyuksoo)

충남대학교<sup>4)</sup>

### 〈 국문초록 〉

많은 기업이 포화한 내수시장을 벗어나 해외시장으로의 진출을 도모하고 있다. 하지만 바이어 발굴 및 컨택, 대금결제 의 위험성, 최근 쟁점이 되는 자국 보호주의 정책의 강화 등 여러 이유로 해외 진출이 어려운 실정이다. 기업의 UN 공공 조달 참여를 장려하기 위하여 여러 노력이 진행되었다. 하지만, UN 공공 조달의 다양한 기회에도 불구하고 여전히 제한 된 규모의 기업만이 참여하고 있다. 본 연구에서는 기업의 UN 공공 조달 참여 의향에 영향을 미치는 요인을 기업요인과 제품요인으로 구분하여 설명하였다. 구체적으로 본 연구에서는 UN 공공 조달 참여에 긍정적인 영향을 주는 기업의 사회적 책임과 글로벌 지향성의 중요성을 확인하였다. 이와 함께, UN 공공 조달 참여와 지속가능성 사이의 긍정적인 관계에 관해 설명하였다. 본 연구에서 제시한 요인들은 기업의 UN 공공 조달 참여 의향 수준을 높이며 최종적으로 지속가능성 등 기업의 경쟁력 향상에 중요한 역할을 할 수 있을 것으로 판단된다.

주제어: UN 공공 조달, 지속가능성, 사회적 책임, 글로벌 지향성, 구조방정식

1) 본 논문은 2022년 충남대학교 이예진의 석사학위논문 "우리나라 중소기업의 UN 공공 조달 참여 의향과 지속가능성에 관한 실증 연구"를 기반으로 작성

2) 본 논문은 2021년 대한민국 교육부와 한국연구재단의 지원을 받아 수행된 연구임 (NRF-2021S1A5B8096365)

3) 제1저자, imyejin77@naver.com

4) 교신저자, hscho@cnu.ac.kr

## 1. 서론

기업이 참여하는 해외조달시장은 크게 정부 조달시장, 국제기구 조달시장, ODA(Official Development Assistance, 정부개발원조, 공적개발원조) 조달시장으로 구분될 수 있다. 해외 정부 조달시장의 경우 자국 기업 우대와 같이 폐쇄적이어서 접근하기가 쉽지 않다. ODA 조달시장 참여에도 적지 않은 비용이 수반된다. 이러한 이유로 많은 기업이 접근성이 상대적으로 우수한 UN 기구의 공공 조달에 관심을 두고 참여하고자 노력하고 있다. UN은 2016년부터 2030년까지 국제사회의 최대 공동목표로 ‘지속가능발전목표(SDGs, Sustainable Development Goals)’ 달성을 제시하고 있다. 12번째 목표는 ‘책임감 있는 소비와 생산(Responsible Consumption and Production)’이며, 세부 목표 SDG 12.7은 국가의 정책과 전략에 따라 지속 가능한 공공 조달 시행을 확대한다는 내용을 담고 있다. 이로 인해 세계 각국이 조달 물품의 환경 규격을 강화하고, 지역사회 협업 기업을 우대하는 등 지속 가능한 공공 조달정책을 도입하고 있다.

UN 관련 기구도 지속 가능한 조달을 위하여 기업들의 조달 참여에 여러 가지 제약을 걸고 있다. 예를 들어, UN 공공 조달 입찰 참여시 기업은 ‘지속가능경영보고서’에 대한 설문지를 필수적으로 제출해야 한다. 지속가능경영보고서는 기업 이해관계자에게 경제, 사회, 환경에 대한 기업의 노력과 사회적 책임경영 성과를 보여주기를 위한 보고서이다. 설문지는 DRiVE(Delivering Responsibility in Vendor Engagement)라고 불리며 인권, 여성 노동자 비율, 품질 및 환경정책, 윤리 강령 등 총 66개의 질문으로 구성되어 있다. 참여 기업은 해당 질문에 답변해야 하며, 뒷받침되는 서류도 갖춰놓아야 한다.<sup>1)</sup>

1) 공공 조달 수주 팀(2021), 「카이스트 글로벌공공 조달연구센터」, Retrieved November 08, 2021, from [https://files.ubob.com/contents/kaist\\_20210810\\_pop.html](https://files.ubob.com/contents/kaist_20210810_pop.html)

UN 공공 조달은 회원국의 기금과 특별기금을 사용하여 본부 및 40여 개의 산하 기구, 30여 개의 평화유지군(PKO, Peace Keeping Operation)에 물품 및 서비스를 공급하는 시장이다. 회원 분담금으로 운영되는 국제기구의 성격에 따라 UN 공공 조달은 전 세계 모든 기업에 개방되어야 하며, 공정하고 투명한 절차에 따라 국제입찰이 진행된다(김종춘, 2018). 따라서 UN 공공 조달시장은 국적, 매출 규모, 수주 이력과 관계없이 입찰 기회가 제공되며, 통합구매 입찰 계약 확대로 안정적 대규모 장기계약 추진이 가능하다. 또한, 비용 대비 최고가치 원칙을 적용함으로써 가격보다 품질 경쟁에 적합한 기업이 유리하게 참여할 수 있다. UN 공공 조달시장의 규모는 2020년 기준 총 223억 달러 규모로 지속해서 증가하는 추세를 보인다(김종춘, 2018).

우리나라 UN 국제기구 분담금은 전체의 약 2% 수준이다. 하지만 한국기업 조달 추이 규모는 분담금보다 낮은 1%대로 크지 않다. 한국기업의 조달 참여 규모가 낮은 이유는 시장에 대한 정보 부족, 기업 내 전담 인력 부족, 가격경쟁력 및 운송의 어려움 등에 기인하고 있다. 이를 극복하기 위해 우리나라 정부와 기업은 꾸준한 노력을 해왔고 약간의 성과도 있었다. 하지만 여전히 우리나라 기업의 조달 참여 규모는 저조한 편이다. UN 공공 조달 참여 규모가 낮은 이유는 충분하지 않은 기업대표의 의지, 전담 인력 부재 등과 같은 내부적 요인과 지리적 특성, 언어장벽 등의 외부적 요인과 관련이 있다. 물론 과거에 비해 많은 우리나라 수출기업이 UN 공공 조달의 존재를 인지하고 있다. 정부에서도 UN 공공 조달 진출을 위한 적극적인 지원정책을 시행하고 있다. 하지만 여전히 UN 공공 조달에 참여하고 있는 기업, 특히 중소기업의 수는 많지 않다. 본 연구는 우리나라 중소기업의 UN 공공 조달 참여를 장려하고 이를 유인하는 요인분석을 목적으로 하고 있다. 구체적으로 UN 공공 조달 참여 관련

〈표 1〉 UN 공공 조달 규모(2013~2020년)

(단위: KRW, 기준환율 \$1=KRW 1,186.5)

연도	제품	서비스	계 (₩)
2020	13조 9,272억	12조 5,765억	26조 5,037억
2019	11조 2,159억	12조 3,865억	23조 6,024억
2018	10조 7,439억	11조 5,442억	22조 2,881억
2017	10조 4,368억	11조 6,589억	22조 957억
2016	10조 3,331억	10조 6,832억	21조 163억
2015	10조 2,277억	10조 6,256억	20조 8,533억
2014	10조 1,145억	10조 3,379억	20조 4,524억
2013	8조 574억	10조 256억	18조 830억

주: UN 공공 조달 규모를 바탕으로 저자 재구성<sup>2)</sup>

기업요인과 제품요인을 파악하여 어떤 요인이 UN 공공 조달에 중요하게 영향을 끼치는지 파악하고자 한다. 이와 함께, UN을 포함하여 다양한 국제기구에서 강조하고 있는 지속 가능한 경영성과가 기업 수준에서는 어떻게 실현되고 있는지, UN 공공 조달 참여와는 어떤 관련성이 있는지도 확인하고자 한다.

## 2. 이론적 배경

### 2.1. UN 공공 조달시장 현황

UN 공공 조달시장은 UN 본부 및 40여 개의 산하 기구(FAO, IMF, IMO, ITU, UNESCO, WHO, IFC 등)와 30여 개의 UN 평화유지활동(UN 사이프러스 임무단, UN 아이티 안정화 임무단 등)에 각 나라의 기업이 물품과 서비스를 공급하는 시장으로, 자연재해로 인한 긴급지원, 평화유지활동, 극빈국 기아 지원 등과 같은 UN 지원이 필요한 곳에 사용될 모든 구호 물품과 서비스를 100% 국제 공공 입찰을 통해 공급하고 있다. UN 활동 특성상 국제 공공 입찰을 통해 공급되어야

하며 물품 및 서비스는 단기간에 대량으로 긴급하게 요구될 가능성이 크다. 또한, UN 기구는 생산시설이 없고 UN에 가입한 나라가 공동으로 기부한 분담금을 바탕으로 두고 있어서 입찰 참여에 제한이 없이 모든 나라, 모든 기업이 참여할 수 있다. 참고로 UN 공공 조달은 가격보다 기업 신뢰도와 제품의 기술력을 중요시하는 최적 구매원칙으로 입찰을 진행하고 있다.

UN 공공 조달의 기본계약은 일반적으로 3년이고 최장으로는 5년 6개월까지 연장할 수 있어 상당히 긴 기간 동안 제품공급이 가능하다. 일반적인 사기업과의 계약으로 인한 수출대금과 달리 계약에 따라 진행된 물품과 서비스에 대한 대금은 정해진 날짜에 정확하게 입금되어 아주 안정적인 제품과 서비스의 공급이 가능하다. 더욱이 UN 공공 조달시장에 납품을 시작하게 되면, 차후 비슷한 제품에 대해 추가 낙찰 가능성이 커지므로 고정 수출거래처 확보로 이어질 수 있다. 전 세계적으로 UN 기구의 역할이 확대되고 있음에 따라 UN 공공 조달 규모가 점점 커지고 있다. <표 1>은 최근 UN 공공 조달시장 규모를 반영하고 있다.

<표 2>는 UN 공공 조달이 이루어지는 구체적인 상품군, 규모를 보여주고 있으며, 원조 사업 특성상 긴

<sup>2)</sup> Procurement Overview(2021), 「UNGM」, Retrieved November 15, 2021, from <https://www.ungm.org>

<표 2> 항목별 UN 공공 조달 규모(2020년)

(단위: KRW, 기준환율 \$1=KRW 1,186.5)

순위	항목	조달규모
1	의약품, 피임약, 백신	3조 6,069억
2	운송, 보관, 우편서비스	3조 2,272억
3	의료장비	2조 6,340억
4	식품 및 음료 제품	2조 5,747억
5	관리 또는 관리 서비스	2조 4,797억
6	엔지니어링 및 연구 서비스	1조 5,780억
7	건물 및 유지보수 서비스	1조 5,305억
8	IT 또는 통신장비	7,949억
9	실험실 또는 시험장비	7,593억
10	금융 또는 보험 서비스	7,593억

주: UN 공공 조달 항목별 규모 바탕으로 저자 재구성<sup>3)</sup>

<표 3> 우리나라 기업의 UN 공공 조달 참여 비율(2014~2020년)

2020	2019	2018	2017	2016	2015	2014
1.07%	1.13%	0.85%	1.08%	1.21%	1.10%	1.03%

주: 우리나라 기업의 UN 공공 조달 참여 자료 바탕으로 저자 재구성<sup>4)</sup>

<표 4> 우리나라 기업의 UNGM 등록업체 수(2014~2020년)

2020	2019	2018	2017	2016	2015	2014
2,522	1,869	1,585	1,810	1,244	991	830

주: 우리나라 기업의 UNGM 등록 자료 바탕으로 저자 재구성<sup>5)</sup>

급구조 활동이 많아 의약품, 식품 쪽의 비율이 높은 것을 확인할 수 있다. 우리나라 기업이 UN 공공 조달에 참여하는 항목 중에도 의약품, 피임약, 백신 부분이 큰 비중을 차지하고 있다.

우리나라 기업이 UN 공공 조달에 참여하고 있는 규모는 전체의 1.07%이다. UN 기구를 위해 부담하는 비용의 절반만을 우리나라 기업이 가져오고 있다.

<표 3>은 2014년부터 2020년 동안 우리나라 기업의 UN 공공 조달 점유율을 보여주고 있으며, 해당 기간 큰 차이가 확인되고 있지 않다. 다만 UNGM(United Nations Global Marketplace, UN 조달 시스템 글로벌 포털) 등록업체 수는 지속적인 증가 추이를 보인다(<표 4> 참고). 이는 UN 공공 조달에 관심이 있는 한국기업이 많아지고 있다는 것을 의미한다.

지금까지 UN 공공 조달 입찰에 가장 적극적인 국가는 미국이다. UN 공공 조달 입찰 국가별 현황(<표 5> 참고)에 의하면 미국의 참여 비율이 압도적으로 높은 것을 확인할 수 있다. UNGM 등록업체 숫자도 상위 10위의 나라 중 가장 많으며 대부분의 UN 공공 조달

3) Procurement Overview(2021), 「UNGM」, Retrieved November 17, 2021, from <https://www.ungm.org>  
 4) Supplier countries(2021), 「UNGM」, Retrieved November 17, 2021, from <https://www.ungm.org>  
 5) Supplier countries(2021), 「UNGM」, Retrieved November 17, 2021, from <https://www.ungm.org>

〈표 5〉 국가별 UN 공공 조달 규모(2020년)

(단위: KRW, 기준환율 \$1=KRW 1,186.5)

순위	나라명	조달규모	UNGM 등록업체 수	상위품목
1	미국	2조 2,899억	19,438	의약품
2	덴마크	1조 2,932억	1,430	운송
3	중국	1조 2,102억	7,472	의료기기
4	인도	1조 1,271억	10,576	의약품
5	아랍에미리트	9,373억	3,449	연료, 식품
6	프랑스	8,898억	3,957	의약품
7	스위스	8,780억	4,418	엔지니어링
8	벨기에	8,424억	1,302	의약품
9	예멘	8,068억	3,050	금융
10	케냐	7,119억	17,207	운송
25	대한민국	2,847억	2,522	의약품

주: 나라별 UN 조달 규모 자료 바탕으로 저자 재구성<sup>6)</sup>

언어가 영어이기 때문에 접근성이 쉽다는 장점이 있다. 이와 함께, 개별국가의 분야별 뛰어난 기술에 의해서도 참여 비율 차이가 발생할 수 있다. 중국은 의료기기 관련 전 세계에서 가장 큰 시장이며, 이에 따라 의료기기 부분 UN 공공 조달에서도 상위 순위를 차지하고 있다.

## 2.2. UN 공공 조달 참여 방법과 특성

실무에서는 UN 공공 입찰에 참여했다는 사실 자체만으로 제품, 서비스 관련 신뢰도를 국제적으로 인정받을 수 있다. 이를 통해, 미국, 유럽과 같은 규모가 큰 국제 조달시장에 쉽게 진출할 수 있다. 기업은 UN 공공 조달에 제품과 서비스를 공급하기 위해서는 먼저 UNGM에 등록해야 한다. 사실 UN 공공 조달의 경우 UNGM 등록업체만 입찰 참가가 가능하다. UNGM 사이트 내 사용자 등록 시 일반정보(회사명, 이메일 주소, 전화번호, 주소 등)에서부터 수출 경험, UN과의

거래 경험 등 기업의 수출 능력을 파악할 수 있는 질문에 답을 해야 한다. 또한, UN 공공 조달 입찰의 계약 금액별 단계가 나뉘는데 계약 금액이 40,000달러 미만이면 Basic 단계에 등록된 기업이 참여할 수 있고, 40,000달러 이상 500,000달러 미만의 계약이면 Level 1, 500,000달러 이상의 계약이면 Level 2에 등록된 기업이 입찰 참여가 가능하다. 계약 금액에 제한 없이 참여를 위해서는 Level 2에 등록을 진행하면 된다.

입찰 관련 공고는 UNGM 업체등록 단계에 무관하게 무료로 열람할 수 있다. 매번 확인이 힘들 경우 ‘Tender Alert Service’라는 유료 서비스를 활용하면 관심 분야에 맞는 입찰 공고를 메일로 받을 수 있다. 또한, UN 공공 조달 입찰 공고를 쉽게 확인할 수 있는 핸드폰 애플리케이션(UN Procurement Mobile App)도 활용할 수 있다. 입찰 참여 방식으로는 크게 4가지 방식이 있다. 구체적으로 입찰 의향을 표명하는 EOI(Express of Interest), 입찰을 초청하는 ITB(Invitation to Bid), 견적서를 요청하는 RFQ(Request for Quotation), 제안서를 요청하는 RFP(Request for Proposals)가 있다. 먼저 EOI는 UN 기관이 ITB/RFP 이전에 입찰에 관심 있

6) Procurement overview(2021), 「UNGM」, Retrieved November 25, 2021, from <https://www.ungm.org>

는 기업과 해당 기업의 능력을 사전 조사하기 위함으로 EOI를 제출한 업체 중, 선정된 업체만이 ITB/RFP에 참여할 수 있다. ITB는 비교적 높은 가치의 조달과 동시에 분명한 규격이 있는 경우 사용되며 RFQ는 비교적 조달금액이 낮은 입찰과 동시에 시장에서 지속적인 공급이 가능한 경우 사용된다. 마지막으로 RFP는 전문성이 요구되며 보다 복잡한 제품 또는 서비스의 조달에 사용된다.

### 2.3. UN 공공 조달 참여와 지속가능성

지속가능성(sustainability)은 ‘경제 발전과 환경’이라는 논의의 틀에서 탄생한 개념이다. 과거 경제 발전은 환경(또는 생태계)의 훼손을 필연적으로 수반해왔으며, 세계는 산업 혁명 이후 가속화된 대량 생산-소비-폐기로 인하여 현재 인류는 지속 가능한 수준을 60%나 초과하여 지구 자원을 소비하고 있다. 이에 환경을 훼손하는 경제 발전을 과연 얼마나 더 지속할 수 있는가 하는 질문에서부터 지속가능성이라는 개념이 탄생하게 되었다.<sup>7)</sup>

과거에는 이윤을 많이 내는 기업이 가장 좋은 기업으로 평가받았었지만, 환경적, 사회적, 경제적으로 균형의 조화를 이루며 사회구성원으로서 갖는 책임감에 이르기까지 다양한 역할을 요구받는 시대에 들어서며 기업의 활동 범위가 기업이 속한 지역뿐 아니라 국가를 넘어 전 세계로 퍼져가게 되었다. 이러한 상황 속에서 기업은 전 세계적 흐름을 따라가면서도 차별화 전략을 펼쳐야 하는 상황을 직면하게 되었다. 이처럼 광범위해진 국제사회의 기대에 부응하기 위해서는 ‘지속가능성’이라는 새로운 경영 패러다임이 등장하

게 되었다. UN에서도 지속가능성은 추구하는 핵심 주제 중 하나이다. 제70차 UN 총회에서 지속할 수 있는 발전을 위한 국제적인 약속으로 지속가능발전목표(UN SDGs)를 채택하였다. 이는 2016년~2030년 모든 나라가 공동으로 추진해 나갈 목표로 새천년개발목표(MDGs, Millennium Development Goals)의 후속 사업이다.<sup>8)</sup>

이와 함께, 지속가능성은 최근 정책 및 기업 실무 분야에서 강조되는 ESG와 가치를 공유하고 있다. ESG는 환경(Environment), 사회(Social), 지배구조(Governance)의 영문 첫 글자를 조합한 단어로, 기업 경영에서 지속가능성(sustainability)을 달성하기 위한 3가지 핵심 요소에 포함된다. 전 세계적으로 기후변화 위기와 COVID-19 팬데믹에 직면한 최근에는 ESG와 같은 비재무적 가치의 중요성이 더욱 증가하고 있다. 환경에서 가장 핵심적인 사안은 기후변화와 이에 따른 탄소배출 관련 이슈이며, 기업은 전 세계 인류의 지속가능성과 생존을 위해 과감한 탄소배출 절감, 한발 더 나아가 탄소 제로화를 달성하기 위해 노력하고 있다. 또한, 환경오염 완화를 위한 자원 및 폐기물 관리, 더 적은 에너지와 자원을 소모하는 에너지 효율화도 중요한 이슈로 떠오르고 있다. 사회적 측면에서는 기업이 데이터 보호, 인권 보장과 성별 및 다양성의 고려, 지역사회와의 협력관계 구축에 힘써야 한다. 지배구조 측면에서는 이러한 환경과 사회 가치를 기업이 실현할 수 있도록 뒷받침하는 투명하고 신뢰도 높은 이사회 구성과 감사위원회 구축이 필요하다. 또한, 뇌물이나 부패를 방지하고, 로비 및 정치 기부금 활동에서 기업윤리를 준수함으로써 높은 지배구조 가치 확보도 요구되고 있다.

7) 지속가능경영의 도입 프레임워크(2004), 「현대경제연구원」, Retrived November 25, 2021 from <https://ieic.kdi.re.kr/policy/domesticView.do?ac=0000056895>

8) UN 지속가능발전목표(2015), 「환경부」, Retrived November 27, 2021, from <http://ncsd.go.kr/unsdgs>

### 3. 연구모형 및 가설수립

본 연구는 우리나라 중소기업을 대상으로 UN 공공 조달 참여 결정요인 및 효과를 분석하고자 한다. 우리나라에서는 제한된 중소기업만이 UN 공공 조달에 참여한다는 현실을 고려하여, UNGM 등록 등을 고려한 ‘UN 공공 조달 참여 의향’의 결정요인과 지속가능성에 대한 영향을 실증적으로 분석하고자 한다. 결정요인은 기업요인과 제품요인으로 구분한 후 분석하였으며, 본 연구의 전체적인 연구모형은 <그림 1>과 같다.

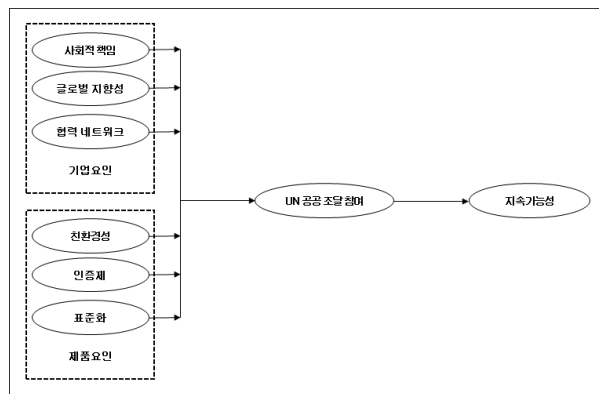

<그림 1> 연구모형

#### 3.1. 기업의 사회적 책임과 UN 공공 조달 참여

기본적으로 공공 조달은 기업의 사회적 책임과 밀접한 관련성이 있다. 우리나라 조달 사업법에는 기업의 사회적 책임을 장려하기 위하여 조달 절차에서 환경·인권·노동·고용·공정거래·소비자 보호 등 사회적·환경적 가치를 반영할 수 있다고 규정하고 있다(조달사업법 제 3조의 2).<sup>9)</sup> 기업의 사회적 책임은 사실 다양한 분야에서 강조되고 있다. 라영수(2018)는 우리나라 기업들이 변화하는 글로벌 시장의 새로운 규범에

9) 조달법(2016), 「제3조의 2항(사회적 책임 고려)」, Retrieved December 05, 2021, from [https://www.law.go.kr/조달사업에관한법률/\(13817,20160127\)](https://www.law.go.kr/조달사업에관한법률/(13817,20160127))

맞추어 생산활동을 지속하기 위해서는 사회적 책임 활동에 적극적인 투자가 필요하다고 주장하고 있다. 황선자, 방준식(2010)에 의하면 EU 등을 중심으로 노동환경, 고용 촉진, 지위 평등 등 사회 정책적 측면을 강조하는 조달제도가 확대되고 있다. 이러한 활동은 ‘사회적 책임 공공 조달(SRPP, Socially Responsible Public Procurement)’이라는 이름으로 규정되고 있다. 김기선(2013)에 의하면 사회적 책임 공공 조달은 양질의 일자리, 사회권, 노동권의 준수, 사회통합, 기회균등, 모두를 위한 접근 계획, 윤리적 무역, 기업의 사회적 책임에 대한 자발적 준수 등의 사회적 가치를 하나 이상 고려하는 조달 운영을 의미한다. 기업의 사회적 책임(CSR, Corporate Social Responsibility) 활동은 기업의 수익성, 성장, 존속에 긍정적인 영향과 함께, 정부조달 계약 등과 같은 비즈니스 활동에서도 유리한 고지를 점할 수 있다(Flammer, 2018). 김정호(2021)도 기업가치 관련 사회적 책임 활동의 긍정적인 측면을 강조하고 있다. 특히, 이상수(2012)는 앞으로 기업들이 사회적 책임(CSR)을 다하지 않으면 EU 등 주요 국제 조달 시장에 참가하기 어렵게 된다는 것을 강조하고 있다. 앞서 논의한 선행연구에 의하면, 기업이 공공 조달시장 참여를 위해서는 높은 수준의 사회적 책임 활동을 고려하여야 한다. 즉 사회적 책임에 대한 강한 의욕을 가진 기업이 UN 공공 조달 참여에도 적극적인 경향을 보일 수 있다. 이와 같은 내용을 바탕으로 본 연구에서는 기업의 사회적 책임과 UN 공공 조달 참여 관련 다음의 가설을 설정하고자 한다.

가설 1. 기업의 사회적 책임 수준과 UN 공공 조달 참여 사이에는 정(+)의 관계가 있다.

#### 3.2. 기업의 글로벌 지향성과 UN 공공 조달 참여

기업의 UN 공공 조달 참여는 기업 특성에 직·간접

적으로 영향을 받을 수 있다. 글로벌 지향성도 UN 공공 조달 참여 관련 중요한 기업 특성 중 하나이다. Yin et al.(2008)에 의하면 글로벌 지향성은 해외시장, 국제적 네트워크, 타국과의 파트너십의 중요성을 이해하려는 몰입 정도라고 정의되고 있다. Knight(1997)는 경영성과에 긍정적인 영향을 주는 요인으로 글로벌 기업이 갖추어야 할 조직적인 지향성 및 접근방식이라고 정의하였다. 조지현, 박재기(2014)는 글로벌 시장 지향성 측면에서는 국제적 비전 및 국제적 시장몰입 정도가 높을수록 해외시장 성과는 향상될 것이라고 주장하였다. 노은식, 이정원(2016)은 교통과 통신의 발달은 세계시장과의 시공간 거리를 줄여줌으로써 글로벌 기업이 더욱 발전할 수 있는 계기가 마련되고 있으며, 글로벌 지향성은 수출시장과 긍정적으로 연관되는 것으로 보인다고 설명하고 있다. 양영익(2019)은 대기업이든 중견기업이든 규모와 관계없이 글로벌 시장에서 성과를 창출하기 위해서는 글로벌 지향성이 필요하다고 논의하고 있으며, 글로벌 지향성이 높은 기업도 해외시장 진출을 위한 노력을 강화해야 한다고 주장하였다. 앞서 논의된 선행연구에 의하면 글로벌 지향성이 강한 기업일수록 해외시장 진출을 위한 다양한 수단 및 전략을 적극적으로 활용할 것으로 판단된다. UN 공공 조달 참여가 해외시장 진출의 중요한 매개체임을 고려하면, 다음과 같은 가설을 설정할 수 있다.

가설 2. 기업의 글로벌 지향성 수준과 UN 공공 조달 참여 사이에는 정(+)의 관계가 있다.

### 3.3. 기업의 협력 네트워크와 UN 공공 조달 참여

기업의 UN 공공 조달 참여는 해당 기업의 네트워크와 같은 기업 특성에 영향을 받을 수 있다. 선행연구에 의하면 협력 네트워크는 국내 영업, 판로구축,

해외시장 개척을 위한 중요한 수단으로 활용되고 있다(강석민, 2016). Heo(2011)는 협력 네트워크에서 생성되는 사회적 자본은 구성원 간 비전 및 목표 공유를 향상하며, 신뢰 구축 및 활발한 상호작용을 통하여 혁신 활동에도 긍정적인 영향을 미친다고 설명하고 있다. Sorenson et al.(2008)에서도 네트워크는 구성원 간에 긍정적인 관계를 유지하고 장기적이고 일련의 상호작용을 거쳐 중장기적 이익을 공유하고 달성하는 것을 강조한다고 하였다. 이동현, 김동희(2006)는 기업의 네트워크와 혁신성 사이의 긍정적인 관계를 설명하고 있으며, 전준수, 조용현(2007)은 글로벌 시장에서 기업 간 네트워크를 통해 불확실한 시장 상황에 대해 민첩하게 대응할 수 있는 파트너십 구축이 가능하다고 설명하고 있다. 따라서 기업의 협력 네트워크는 해당 기업의 적극적인 해외시장 진출에 긍정적인 영향을 미칠 수 있다. 남경두 등(2016)에서도 수출 경쟁력을 강화하고 해외시장에 적극적으로 진출하기 위해서는 기업이 보유한 자원 중 글로벌 네트워크의 역할을 활용하는 마케팅 전략이 필요하다고 하였다. 앞서 논의된 선행연구 내용에 의하면 협력 네트워크를 적극적으로 구축·활용하는 기업은 그렇지 않은 기업보다 UN 공공 조달 참여와 같은 해외시장 진출에 의욕적일 것으로 판단된다. 이와 같은 내용을 바탕으로 협력 네트워크와 UN 공공 조달 참여 사이의 가설을 다음과 같이 설정하고자 한다.

가설 3. 기업의 네트워크 수준과 UN 공공 조달 참여 의향 사이에는 정(+)의 관계가 있다.

### 3.4. 제품의 친환경성과 UN 공공 조달 참여

제품의 친환경성은 다양한 분야에서 논의되고 있으며, 조운주, 전숙진(1997)에 의하면 원료취득, 생산, 포장, 유통, 소비, 폐기 등으로 이어지는 제품의 전 과정



에서 물질과 에너지의 흐름을 최소화하고 사람과 환경에 부정적인 영향을 적게 미치는 특성을 친환경성으로 규정하고 있다. 문경준(2009)은 친환경 제품을 동일 용도의 다른 제품 또는 서비스보다 자원 절약에 이바지하고 환경오염을 줄일 수 있는 제품으로 설명하고 있다. 최근 들어 친환경성, 지속 가능한 환경개발에 대한 요구가 계속 증가하고 있으며 소비자의 환경 인식도 높아지고 있다(오홍진, 2012). 이와 함께, 기업 활동 및 제품 친환경 정책도 중요한 과제로 대두되고 있다. 경제성장과 환경 보호의 조화는 반드시 달성해야 하는 과제이며, 세계 각국은 환경 및 국민건강 등을 보호하기 위해 제품, 기술 및 서비스 등의 국가 간 이동 시 환경 친화성을 강조하는 대외정책을 시행하고 있다(윤기관, 성봉석, 2008). 이성균(2013)에 의하면 친환경성은 시장 접근성을 쉽게 하고 차별화 및 틈새시장의 기회 활용을 높인다. 이에 따라, 친환경 마케팅의 필요성은 더욱 확대될 것이고 결국 기업의 생존 문제와 직결될 수 있다(이성균, 2013). 친환경 경영은 기업의 생존을 위한 선택이 아닌 필수 전략이 되었다(황보연, 2005).

기업의 UN 공공 조달 참여는 제조, 유통 등 관여하는 제품의 특성에 의해서도 영향을 받는다. UN이 채택한 핵심 가치가 지속가능발전목표임을 고려하면, 제품의 친환경 관련 특성도 공공 조달 참여에 영향을 미칠 수 있다. EU에서는 특정한 물품에 대하여 조달 과정에서 반드시 환경적 특성을 고려하도록 규정한 법률도 있으며, 친환경 경영을 시행하는 기업에만 참가를 제한하는 공공 조달제도도 있다(이상수, 2012). 제품의 친환경 특성이 상대적으로 높은 기업은 국내외 조달 분야에서 유리한 위치를 선점할 수 있다. 이러한 기업은 해외시장 진출을 위한 전략으로써 UN 공공 조달 참여를 더욱더 적극적으로 활용할 것으로 판단된다. 이와 같은 선행연구 내용을 바탕으로 제품의

친환경성에 대한 다음의 가설을 설정하고자 한다.

가설 4. 제품의 친환경성 수준과 UN 공공 조달 참여 사이에는 정(+)의 관계가 있다.

### 3.5. 제품의 인증제와 UN 공공 조달 참여

제품의 친환경성과 함께 인증제도 UN 공공 조달 참여와 밀접한 관련이 있다. 인증이란 평가대상이 기준에 충족하는지를 자격을 갖춘 기관이 직접 평가하거나 제3자의 평가를 근거로 입증하는 행위를 의미한다(임성은, 2021). 국제적으로는 품질에 대한 인정 기준을 설정하여 국가 간 기술장벽을 제거하고 상호 인정할 수 있는 여건을 조성하기 위하여 인증제를 활용하고 있다. 이러한 인증제를 통해 글로벌 시장에서 공급자와 수요자 모두에게 품질에 대한 신뢰감을 제공할 수 있다(김재룡, 2013). 무역 분야에서는 국제적 표준인증이 계약체결 및 성과에 긍정적으로 영향을 미치고 있다(이양기, 강봉주, 2021). 김창봉, 구윤철(2016)에 의하면 글로벌 무역 공급망에서 제품 관련 국제적 표준인증은 동반관계를 형성하는 데 중요한 역할을 할 수 있다. 생산과 판매를 전 세계에서 동시에 진행하는 다국적기업은 비즈니스 파트너를 결정하는 데 국제적 표준인증을 적극적으로 활용하고 있으며, 기업 성과에도 의미 있는 영향을 미치고 있다(김창봉, 구윤철, 2016). Heras(2011) 연구에서도 국제적 표준인증과 파트너십 사이의 연관성이 확인되고 있다. EU에서는 통합을 추진하면서 각 회원국의 독자적인 제도로 인해 자유로운 상품 이동이 저해되는 문제점 해결을 위해 CE 마크(Communaute Europeenne Mark, 유럽공동체마크)와 같은 표준인증제를 채택하였다(신현식, 2013). 앞서 논의한 선행연구에 의하면 기업의 제품 인증제 활용은 기업 간 파트너십 구축을 쉽게 하며, 협력 기업이나 기관에 높은 수준의 신뢰성

도 제공할 수 있다. 결국, 국제적 표준인증을 적극적으로 활용하는 기업은 UN 공공 조달 참여와 같은 국제적 협력 모델에 적극적인 태도를 보일 것으로 판단된다. 이를 바탕으로 본 연구는 다음과 같은 가설을 제시하고자 한다.

가설 5. 제품의 인증제 수준과 UN 공공 조달 참여 사이에는 정(+)의 관계가 있다.

### 3.6. 제품의 표준화와 UN 공공 조달 참여

표준화는 제품주기이론(PLC, Product Life Cycle)의 핵심 단계로서 마케팅 분야 선행연구에서 많이 논의된 중요한 주제이다. Huszagh(1986)에 의하면 기술 및 국가 사이의 커뮤니케이션 수단의 발달로 전 세계 소비자 욕구(needs)는 점차 동조화(homogenized)되고 있다. 이로 인해 표준화를 통한 글로벌화는 국제마케팅의 자연적인 진화과정으로 인식되고 있다(Huszagh, 1986). 김태호(2019)는 공급망 중 제품 기획 및 설계하는 단계에서 모듈설계 기반 표준화를 구축하면 산업의 전반적인 생산성 향상과 원가 감소를 통한 이익 증가가 가능하다고 주장하였다. 노용휘 등(2015)는 글로벌 경쟁 시대로 접어들면서 어느 산업 분야를 막론하고 표준화의 중요성은 증대되고 있으며, 국가 간 무역에서도 표준화를 통한 호환성 확보가 수출 경쟁력 확보에 필수적인 요소라고 주장하고 있다. 개별기업 입장에서 표준화 채택은 관련 기술 및 지식의 획득, 창출 분야에서 경쟁우위를 실현할 수 있는 중요한 수단이다. 예를 들어, 특정 제품의 표준화를 조기에 실현한 기업은 가격, 규모의 경제 측면에서 상대적인 비용 절감 효과를 누릴 수 있다(Salop & Scheffman, 1987). 즉 표준화에 적극적인 기업은 그렇지 않은 기업에 비해 높은 효율성을 실현할 수 있다. 제품 표준화는 원가절감과 함께 호환성 확보라는 수출 경쟁력을 결정하는

중요한 요소이므로 기업의 해외시장 진출에 유리한 환경을 제공할 수 있다. UN 공공 조달에서도 표준화된 제품을 보유한 기업의 경우 신뢰성을 높일 수 있으며, 이는 관련 기업 및 국제기구와의 협력에 큰 도움을 줄 수 있다. 따라서 제품의 표준화 수준이 높은 기업은 그렇지 않은 기업에 비해 UN 공공 조달 참여에 상대적으로 적극적일 것으로 판단된다. 이를 바탕으로 본 연구는 다음과 같은 가설을 설정하고자 한다.

가설 6. 제품의 표준화 수준과 UN 공공 조달 참여 사이에는 정(+)의 관계가 있다.

### 3.7. UN 공공 조달 참여와 기업의 지속가능성

일반적으로 공공 조달은 공공부문의 조달이라고 하여, 협의로 정부조달을 의미하기도 한다. 그러나 공공 조달은 정부 기관에 의한 조달뿐만 아니라 국제기구를 통한 물품구매나 사업 진행 등도 포함하기 때문에, 광의로는 정부조달과 국제기구 조달을 모두 함축하고 있다(이미정 등, 2015). UN과 같은 국제기구 조달은 개별국가 정부조달과 비교해 현지화를 위한 초기 투자 비용이 필요하지 않고, 공정하고 투명한 조달 절차로 인해 접근이 쉽다. 이로 인해 해외 조달시장 진출에 관심이 있는 기업의 경우 국제기구 조달시장 진출을 먼저 고려할 필요가 있다(이미정 등, 2015). UN 공공 조달은 재해, 재난, 전쟁, 분쟁 관련 단기간 긴급한 대량 공급을 요구하는 경우가 많으며, 특정 지역에 생산기반시설을 요구하지 않고 기업 규모 등에 상관없이 100% 국제 경쟁입찰로 진행된다. 즉 참여하는 모두에게 공정한 기회를 제공하는 특성이 있다. 이와 함께, UN에서 추구하는 지속가능발전목표(UN SDGs)는 빈곤퇴치의 완료를 바탕으로, 경제·사회의 양극화, 각종 사회적 불평등의 심화, 지구환경의 파괴 등 각국 공통의 지속 가능한 발전 위협요인들을 동시에

완화하기 위한 국가별 종합적 행동 및 글로벌 협력의 제다. 이러한 지향점을 고려하면 UN 공공 조달은 지속가능성이라는 핵심 가치와 밀접한 관련성이 있다. 김기선(2013)에 의하면 UN 공공 조달은 전 세계 생활 환경 및 노동환경의 향상과 지속 가능한 성장을 결합한 정책으로 간주할 수 있다. 이와 함께, Kumar and Ganguly(2021)에 의하면 공공 조달에 참여하는 기업은 재무적 성과 이외에도 투명성, 협업 등 비재무적 성과도 달성할 수 있다. 따라서 UN 공공 조달 참여하는 기업은 경제, 사회, 환경 분야의 균형 있는 발전을 추구하는 UN의 정책적 목표를 적극적으로 실현할 가능성이 있다. 기업의 지속가능성 관련 오현택(2010)은 환경적, 사회적, 경제적 측면을 강조하는 ‘지속가능경영 개념 프레임워크’를 제시하고 있다. 이와 함께, 실무자 인터뷰에 의하면 지속가능 보고서 및 지속가능발

전목표에 대한 전문성도 기업의 지속가능성과 밀접한 관련성이 있다. 따라서 본 연구는 다음의 가설을 설정하고자 한다.

가설 7. UN 공공 조달 참여와 기업 지속가능성 사이에는 정(+)의 관계가 있다.

## 4. 연구 방법 및 분석

### 4.1. 표본의 선정

본 연구는 UN 공공 조달 참여를 희망하는 우리나라 중소기업을 대상으로, 조달 참여에 영향을 미치는 기업과 제품 특성을 분석하였다. 이와 함께, 기업의 지속가능성이 UN 공공 조달 참여에 어떻게 영향을 받는지 도 함께 분석하였다. 기반 이론과 선행연구 내용을 통

〈표 6〉 잠재변수의 조작적 정의

잠재변수	문항 수	조작적 정의	관련 문헌
사회적 책임	3	양호한 일자리, 윤리적 활동, 지역사회 기여	김나미 등(2021) 김대식(2014) 이수정, 윤정규(2012)
글로벌 지향성	3	수출실적 목표, 수출마케팅 역량, 타국과의 파트너십	이양복(2017) 권정연(2013)
협력 네트워크	3	전략적 제휴 및 합작투자, 기술협력, 신뢰 관계 구축	강석민(2016) 강석민, 김대원(2014) 신동엽(2002)
친환경성	3	환경규제, 에너지 절감, 자원의 효율적 사용	주영진 · 한창우(2014) 김재경(2013) 오홍진(2012) 천덕희 등(2010)
인증제	3	인증기관 활용, 국제표준인증, 인증 보유	임성은(2021) 김창봉, 구윤철(2016) 신현식(2013)
표준화	3	모듈화, 동일화, 호환	김태호(2019) 노용휘 등(2015) 한상설, 임덕순(2013)
UN 공공 조달 참여 의향	4	UNGM, UN 조달 진출 지원 프로그램, 입찰 공고, 공공 조달 참여	이미정(2015)
지속가능성	5	환경적 지속가능성, 사회적 지속가능성, 경제적 지속가능성, 지속 가능 보고서, 지속가능발전목표	오현택(2010) 송상호(2006)

해 설정된 다양한 가설을 실증적으로 검증하였다. 실증분석을 위한 1차 자료(primary data)는 UN 공공 조달 참여에 관심이 있는 우리나라 중소기업을 대상으로 수집하였다. 설문 기간은 2021년 10월 1일부터 2021년 11월 4일까지였으며, 배포된 설문지는 총 425부이었다. 이 중 회수된 123부를 실증분석에 활용하였다. 리커트 5점 척도를 사용하여 설문 문항을 설계하였으며, 잠재변수에 대한 조작적 정의는 <표 6>과 같다.

#### 4.2. 자료수집 및 표본 특성

설문에 참여한 중소기업의 업력은 10년 이상~20년 미만인 경우가 29.3%로 가장 많았으며, 30년 이상 20.3%, 5년 미만 19.5%, 20년 이상~30년 미만 16.3%, 5년 이상~10년 미만 14.6%로 집계되었다. 기업 규모 별로는 중기업이 38.2%로 가장 많았으며, 소기업 31.7%, 중견기업 13.8%, 대기업 12.20%로 순으로 집계되었다. 이와 함께, 설문 대상 기업 중 수출 전문부서

를 운영하는 기업의 비율은 52%로 가장 많았으며, 타 부서와 통합 운영과 미운영 비율은 각각 26%, 22%이었다. <표 7>은 설문 대상 기업의 구체적인 특성을 보여주고 있다.

#### 4.3. 분석 결과

설정된 가설을 검증하기 위하여 SPSS, AMOS 통계 프로그램을 이용하여 실증분석을 시행하였으며, 구조 방정식을 통한 변수 간 인과관계 분석 이전에 수집된 자료에 대한 신뢰성(reliability) 및 타당성(validity) 분석을 시행하였다. 잠재변수를 측정하기 위한 항목들을 반복하여 측정했을 때 일관성 있는 값을 얻을 수 있는지 파악하기 위해 신뢰성 분석을 시행하였다. 구체적으로 Cronbach's Alpha 값을 활용해 신뢰성을 확인하였으며, 분석 결과 모든 잠재변수의 Alpha 값은 선행연구에서 기준으로 인정되는 0.7을 크게 상회하였다(<표 8> 참고). 즉 수집자료의 신뢰성 관련 문제

<표 7> 표본의 특성

구분		빈도	비율
업력	5년 미만	24	19.5%
	5년 이상 ~ 10년 미만	18	14.6%
	10년 이상 ~ 20년 미만	36	29.3%
	20년 이상 ~ 30년 미만	20	16.3%
	30년 이상	25	20.34%
	합계	123	100%
기업규모	소기업	39	31.78%
	중기업	47	38.2%
	중견기업	17	13.8%
	대기업	15	12.20%
	기타	5	4.1%
	합계	123	100%
수출 전문부서 운영	운영	64	52%
	통합 운영	32	26%
	미운영	27	22%
	합계	123	100%

는 없는 것으로 확인되었다.

타당성이란 수집된 자료가 측정하고자 하는 잠재변수를 얼마나 정확하게 반영하는지를 의미하며, 수렴 타당성(convergent validity)과 판별 타당성(discriminant validity)을 통하여 검증할 수 있다(임몽로 등, 2018). 수렴 타당성은 확인적 요인분석(CFA, Confirmatory Factor Analysis)의 요인적재량(factor loading)과 평균 분산 추출(AVE, Average Variance Extracted) 값을 통해 평가할 수 있다. 우선 <표 9> KMO와 Bartlett 검정결과 본 연구에 활용된 자료가 확인적 요인분석에 적합하다는 것을 보여주고 있다. KMO 값은 기준점인 0.5 이상이며, 통계학적 유의성도 충족하고 있다. 다만 일부 잠재변수의 고유값(eigen value)이 기준인 1 미만이지만, 해당 값의 크기 추이를 보면 큰 문제가 없는 것으로 판단된다. 이와 함께, 선행연구에 의하면 수렴 타당성을 충족하기 위한 요인적재량과 AVE 값의 기준은 각각 0.4 이상, 0.5 이상이며, <표 10>에 의하면 해당 기준을 충족하고 있다(Barclay et al., 1995; 천희

영, 2017). 따라서 본 연구에서 수집된 자료의 수렴 타당성에는 문제가 없는 것으로 확인하였다.

판별 타당성은 잠재변수의 AVE 값과 다른 변수와의 상관계수 비교를 통해 검증할 수 있다. <표 11>을 살펴보면 모든 잠재변수의 AVE 제곱근 값이 인접하고 있는 다른 잠재변수의 상관계수 값보다 큰 것으로 확인되었으며, 이는 판별 타당성에 문제가 없음을 반영한다.

본 연구에서는 기업의 UN 공공 조달 참여에 영향을 미치는 요인을 기업요인과 제품요인으로 구분하여 설명하였다. 선행연구 내용을 활용해 각 변수에 대한 7개의 가설을 설정하였으며, 구조방정식 모형을 통해 실증적으로 검증하였다. <표 12>는 구조방정식 분석 결과이며, 표준화 회귀계수와 모형적합도를 보여주고 있다. 모형의 적합도 중 절대 부합지수를 나타내는 CMIN/DF가 2.014로 권장치 3.0보다 낮게 나왔으며, 증분 적합 지수를 나타내는 IFI(Incremental Fit Index)는 0.9, 비표준 적합 지수를 나타내는 TLI(Tucker-Lewis Index)

<표 8> 신뢰성 분석

잠재변수	Cronbach의 알파	항목 수
사회적 책임	0.852	3
글로벌 지향성	0.863	3
협력 네트워크	0.874	3
친환경성	0.859	3
인증제	0.945	3
표준화	0.824	3
UN 공공 조달	0.958	4
지속가능성	0.938	5
전체 평균	0.890	27

<표 9> KMO와 Bartlett 검정결과

	표준형성 적절성의 Kaiser-Meyer-Olkin 측도	0.899
Bartlett의 구형성 검정	근사 카이제곱	3100.881
	자유도	351
	유의확률	0.000

〈표 10〉 회전된 요인적재량

	1	2	3	4	5	6	7	8
X11	<b>0.774</b>	0.119	0.256	0.152	0.077	0.081	0.198	0.195
X12	<b>0.677</b>	0.13	0.059	0.092	0.023	0.133	0.052	0.522
X13	<b>0.754</b>	0.049	0.121	0.1	0.103	-0.015	0.219	0.428
X21	0.105	<b>0.641</b>	0.299	0.058	0.471	0.151	0.264	0.004
X22	0.18	<b>0.755</b>	0.187	0.195	0.157	0.148	0.268	0.204
X23	0.062	<b>0.547</b>	0.513	0.049	0.329	0.155	0.242	0.24
X31	0.202	0.135	<b>0.795</b>	0.052	0.108	0.235	0.054	0.28
X32	0.17	0.223	<b>0.787</b>	0.03	0.098	0.236	0.125	0.341
X33	0.108	0.12	<b>0.716</b>	0.336	0.271	-0.04	0.219	0.144
X41	0.061	0.361	0.234	<b>0.476</b>	0.196	0.165	0.081	0.489
X42	0.218	0.12	0.143	<b>0.66</b>	0.254	0.143	0.144	0.483
X43	0.141	0.093	0.12	<b>0.814</b>	0.009	0.144	0.226	0.302
X51	0.074	0.07	0.119	0.049	<b>0.921</b>	0.192	0.098	0.15
X52	0.102	0.13	0.096	0.051	<b>0.884</b>	0.225	0.106	0.101
X53	0.007	0.224	0.183	0.146	<b>0.801</b>	0.347	0.084	0.108
X61	0.017	0.206	0.16	-0.026	0.376	<b>0.773</b>	0.107	0.151
X62	-0.028	0.14	0.107	0.094	0.338	<b>0.783</b>	0.133	0.094
X63	0.246	-0.044	0.162	0.304	0.172	<b>0.696</b>	0.258	-0.095
Y11	0.066	0.053	0.23	0.084	0.123	0.151	<b>0.83</b>	0.252
Y12	0.147	0.134	0.106	0.073	0.119	0.082	<b>0.888</b>	0.225
Y13	0.186	0.181	0.039	0.138	0.058	0.114	<b>0.855</b>	0.3
Y14	0.092	0.147	0.053	0.12	0.089	0.127	<b>0.88</b>	0.203
Y21	0.2	0.157	0.057	0.225	0.08	0.086	0.183	<b>0.771</b>
Y22	0.419	0.042	0.193	0.057	0.143	0.004	0.192	<b>0.77</b>
Y23	0.259	0.048	0.255	0.11	0.173	0.012	0.252	<b>0.762</b>
Y24	0.143	0.039	0.21	0.174	0.064	0.067	0.318	<b>0.76</b>
Y25	0.092	0.099	0.239	0.18	0.054	0.026	0.342	<b>0.79</b>
잠재변수	사회적 책임	글로벌 지향성	협력 네트워크	친환경성	인증제	표준화	공공조달 참여	지속가능성
고유값	12.227	3.284	2.041	1.36	1.124	1.08	0.87	0.694
Alpha	0.852	0.863	0.874	0.859	0.945	0.824	0.958	0.938
AVE	0.645	0.58	0.725	0.656	0.826	0.587	0.794	0.719

는 0.882, 비교 적합 지수를 나타내는 CFI(Comparative Fit Index)는 0.899로 권장치 0.9에는 약간 부족한 값이나 전체적인 적합도에는 큰 문제가 없는 것으로 판단한다. 근사오차 평균 자승의 제곱근(RMSEA, Root Mean Square Error of Approximation) 지수 연구모형의 적합도를 확인할 수 있는데 0.091로 권장치 0.05~0.08

사이의 값보다 약간 크게 나타났지만 양호한 모형으로 판단된다.

본 연구는 설정된 가설을 검증하기 위하여 국내 중소기업 해외 영업 담당자를 대상으로 수집된 자료를 구조방정식을 활용하였다. 실증분석 결과 총 7개의 가설 중 3개의 가설이 채택되었지만 4개의 가설은 각각

〈표 11〉 잠재변수 AVE 제공근과 상관계수

변수	사회적 책임	글로벌 지향성	협력 네트워크	친환경성	인증제	표준화	공공조달 참여	지속 가능성
사회적 책임	0.803							
글로벌 지향성	0.464	0.761						
협력 네트워크	0.546	0.74	0.851					
친환경성	0.644	0.585	0.547	0.809				
인증제	0.295	0.653	0.408	0.472	0.908			
표준화	0.277	0.619	0.497	0.472	0.705	0.766		
공공조달 참여	0.511	0.56	0.401	0.514	0.313	0.397	0.891	
지속가능성	0.784	0.542	0.606	0.754	0.345	0.317	0.609	0.847

주: AVE의 제공근 값은 대각선상에 있는 진한 값

〈표 12〉 구조방정식(SEM) 분석 결과

가설	변수 간 관계	표준화 회귀계수	가설채택 여부
1	사회적 책임 → 공공 조달 참여	0.328**	채택
2	글로벌 지향성 → 공공 조달 참여	0.552**	채택
3	협력 네트워크 → 공공 조달 참여	-0.263*	기각
4	친환경성 → 공공 조달 참여	0.168	기각
5	인증제 → 공공 조달 참여	-0.244*	기각
6	표준화 → 공공 조달 참여	0.189	기각
7	공공 조달 참여 → 지속가능성	0.627***	채택
모형적합도 검정		권장치	적합도 지수
CMIN/DF		3.0 이하	2.014
IFI		0.9 이상	0.9
TLI		0.9 이상	0.882
CFI		0.9 이상	0.899
RMSEA		0.05 ~ 0.08	0.091

주: \* $p < 0.1$ , \*\* $p < 0.05$ , \*\*\* $p < 0.01$

되었다. 먼저 유의미하게 채택된 가설에 관한 내용은 다음과 같이 요약할 수 있다. 첫째, 가설 1은 기업의 사회적 책임 준수와 해당 기업의 UN 공공 조달 참여 의향 사이에 긍정적인 관계가 있다고 설명하였으며, 해당 가설은 채택되었다. 선행연구에서 확인하였듯이 사회적 책임을 다하는 기업은 UN 공공 조달 참여를 통해 다양한 사회정책에 적극적으로 참여하려는 경향이 있으며, 본 연구에서는 이를 실증적으로 확인하였다. 둘째, 기업의 글로벌 지향성 수준과 해당 기업의

UN 공공 조달 참여 사이에는 긍정적인 관계가 있다는 가설 2도 채택되었다. 선행연구에서 기업의 글로벌 지향성 수준과 글로벌 마케팅 역량 사이의 밀접한 관련성이 확인되었다. 또한, 기업의 글로벌 지향성이 높다는 것은 해당 기업이 수출실적 목표가 뚜렷하다는 것을 의미하기도 한다. 실증분석 결과 글로벌 지향성이 높은 기업은 UN 공공 조달에도 적극적으로 참여하는 것으로 확인되었다. 셋째, 가설 7은 기업의 UN 공공 조달 참여와 지속가능성 사이의 긍정적인 관계에 관

해 설명하였으며, 회귀계수(0.627)의 방향성과 통계학적 유의성을 고려할 때 해당 가설은 채택된다. UN 공공 조달 참여 의향이 높은 기업은 UN이 설정한 목표인 UN-SDGs 친화적 경영 가능성이 크다고 해석할 수 있다.

실증적으로 검증된 가설과 함께, 일부 기각된 가설도 확인되었다. 가설 3에서는 기업의 협력 네트워크와 UN 공공 조달 참여 사이의 긍정적인 관계가 논의되었다. 하지만 실증분석 결과에 의하면 해당 가설은 기각된다. 회귀계수(-0.263)의 방향성이 가설과 상이하며 통계학적 유의성도 확인되었다. 따라서, 중소기업의 협력 네트워크 수준은 UN 공공 조달 참여에 오히려 부정적인 영향을 미치는 것으로 결론 내릴 수 있다. 중소기업에 UN 공공 조달 참여는 적극적인 글로벌 시장 진출을 위한 전략의 일환이다. 해외에 풍부한 협력 네트워크를 보유한 기업의 경우 그렇지 않은 기업에 비해 UN 공공 조달 참여에 오히려 소극적일 수 있으며, 이는 실증분석 결과를 통해 확인되고 있다. 가설 4는 제품 친환경성이 UN 공공 조달 참여에 미치는 긍정적인 영향을 설명하고 있으며, 해당 가설은 기각된다. 회귀계수(0.168) 방향성은 가설과 일치하지만, 통계학적 유의성이 확인되고 있지 않다. 이러한 결과는 제한된 표본 규모와 관련이 있는 것으로 판단된다. 이와 함께, 제품 인증제와 관련된 가설 5의 경우 회귀계수(-0.244)의 방향성이 해당 가설과 일치하지 않으며, 통계학적 유의성도 확인되고 있다. 가설 5에서는 기업이 일반 인증 및 국제 표준인증을 보유하는 경우 UN 공공 조달 참여 의향이 높아질 것으로 설정하였다. 의료, 식품 분야 기업은 UN 공공 조달시장 진출을 위해서 인증을 반드시 취득해야 하는 경우가 있지만, 그 외 나머지 분야에서는 인증이 선택적인 경우가 많다. 따라서, UN 공공 조달에 참여하고자 하는 중소기업이 제품 관련 인증제에 적극적이지 않을 수 있으며, 실증

분석 결과는 이를 설명하고 있다. 가설 6은 제품 표준화와 UN 공공 조달 참여 사이의 긍정적인 효과를 설명하고 있다. 하지만, 제품 표준화에 대한 회귀계수의 통계학적 유의성이 확인되고 있지 않으며 해당 가설은 기각된다. 충분하지 않은 표본의 크기가 이러한 결과와 관련성이 있을 수 있을 것으로 판단된다.

## 5. 결론

많은 기업이 내수시장을 벗어나 해외시장으로의 진출을 적극적으로 도모하고 있다. 하지만 바이어 발굴 및 컨택, 대금결제 위험성, 최근 쟁점이 되는 자국 보호주의 정책의 강화 등 여러 이유로 해외 진출이 쉽지 않은 게 현실이다. 우리나라 정부는 기업의 UN 공공 조달 참여를 장려하기 위해 다양한 노력을 기울여 왔다. 현재 우리나라 기업은 국가가 부담하는 UN 분담금 수준(2%)보다 낮은 1% 수준으로 UN 공공 조달에 참여하고 있다. UN 공공 조달의 다양한 기회에도 불구하고 여전히 제한된 규모의 기업만이 참여하고 있다. 하지만 최근에는 많은 기업이 UN 공공 조달에 관심을 두고 참여를 고려하고 있다. 본 연구는 우리나라 중소기업에 UN 공공 조달 참여 결정요인을 제시하고, 많은 기업이 UN 공공 조달 참여의 기회를 실현할 수 있도록 도움을 주려는 목적으로 진행되었다. 연구 결과는 다음과 같은 실무적·학술적 시사점을 제공하고 있다.

실무적인 관점에서 선행연구를 분석해보면 UN 공공 조달 참여 관련 기업 현황, 사회적 책임 등을 강조하는 연구들이 다수 진행되었다. 하지만 UN 공공 조달 참여 결정요인 및 효과에 대한 구체적인 실증분석은 확인하기가 어려웠다. 본 연구에서는 기업 및 제품 요인과 UN 공공 조달 참여와의 인과관계를 분석하고,



이를 통해 기업 경쟁력 향상방안을 제시하였다. 구체적으로 UN 공공 조달 참여에 긍정적인 영향을 주는 기업요인과 제품요인을 제시하였다. 또한, 기업의 UN 공공 조달 참여 수준과 해당 기업의 지속가능성 사이의 상관관계를 도출하여 경쟁력을 확보할 수 있도록 방향성을 제시하였다. 이러한 연구 결과는 UN 공공 조달 참여를 준비하는 중소기업에서 실무적으로 활용할 수 있을 것으로 판단된다. 이와 함께, 지속가능성은 현재 기업은 물론 국가 차원에서도 강조되고 있는 핵심 가치이다. 하지만 기업전략 및 UN 공공 조달과 연관된 지속가능성에 대한 학술적인 분석은 충분히 이루어지지 않았다. 본 연구에서 제시한 내용은 기업의 UN 공공 조달 참여 의향 수준을 높여 최종적으로 지속가능성 등 경쟁력을 설명할 수 있는 학술적인 기반이 될 수 있을 것으로 판단된다.

UN 공공 조달에 적극적으로 참여하는 우리나라 중소기업 규모가 크지 않기 때문에 포괄적이고 정확한 실증분석에 많은 어려움이 있었던 것이 사실이다. 이로 인해 일부 가설의 경우 통계학적 유의수준 미확보로 인해 정확한 검증을 진행하지 못하였다. 이러한 문제를 해결하기 위해 많은 중소기업에 UN 공공 조달이라는 시장 기회를 소개하고, UNGM 등록하는 기업 수를 확대하는 것도 필요하다고 판단된다. 또한, 우리나라 기업의 UN 공공 조달 참여를 높일 수 있는 적극적인 정부 정책도 요구된다. UN 공공 조달이나 기업의 지속가능성은 국내뿐만 아니라 글로벌 시장에서도 중요한 주제이며, 향후 관련된 연구를 확대하는 것도 필요하다. 마지막으로 본 연구에서는 기업 수준의 1차 자료(primary data)를 활용해 실증분석을 시행하였지만, 국가 수준의 2차 자료(secondary data)를 함께 연계해서 분석하는 것도 향후 연구에서 중요한 주제가 될 수 있을 것으로 판단된다.

## 〈참고문헌〉

### [국내문헌]

1. 강석민 (2016). 협력 네트워크에 관한 내부 및 외부 선행요인과 기업성과에 미치는 협력 네트워크의 영향. **기업과혁신연구**, 9(1), 13-23.
2. 강석민, 김대원 (2014). 기술협력 네트워크에서의 사회적자본, 지식활용, 제품혁신성과의 관계에 대한 실증연구. **지식경영연구**, 15(4), 207-221.
3. 권정언 (2013). 기업가지향성 및 흡수역량이 기업성과에 미치는 영향: 제품혁신성과의 매개효과 중심으로. **기술혁신학회지**, 21(4), 1536-1576.
4. 김기선 (2013). **공공 조달에 있어 사회적 책임의 고려에 관한 외국의 사례**. 한국노동연구원.
5. 김나미, 김동수, 이종선 (2021). 중소기업의 사회적책임경영: 사회적 책임 활동 다양성과 성과. **전략경영연구**, 24(1), 83-103.
6. 김대식 (2014). 사회적 가치 실현을 위한 공공 조달의 역할과 구현 방안. **지방계약연구**, 5(1), 3-16.
7. 김재경 (2013). 기업의 친환경경영(Institutional Commitments)과 환경 성과: 기업 규모가 중요한가? **환경정책**, 21(1), 163-184.
8. 김재룡 (2013). **KS인증과 ISO인증이 중소기업 경영성과에 미치는 영향에 대한 연구**. 석사학위논문, 한성대학교 대학원.
9. 김정호 (2021). 중국 기업의 사회적 책임(CSR) 활동이 기업가치에 미치는 영향. **경제연구**, 39(2), 155-174.
10. 김종춘 (2018). 글로벌 조달시장 진출 가이드. **KOTRA**, 18-046, 15.
11. 김창봉, 구윤철 (2016). 한국 수출입 제조 기업의 국제표준인증 활용과 파트너십 프로세스에 대한 연구. **통상정보연구**, 18(2), 131-150.
12. 김태호 (2019). 제품생산에서 Modularity를 통한 표준화 방안. **한국전문경영인학회 학술대회 발표논문집**, 21.
13. 남경두, 이진철, 이홍균 (2016). 수출기업의 기업가정신, 시장지향성, 환경변화요인이 해외마케팅 역량에 미치는 영향. **무역연구**, 12(1), 135-140.
14. 노용휘, 정원호, 최동현 (2015). 표준화 교육 실태 및 표준화 교육이 기업 성과에 미치는 영향 분석. **기술혁신연구**, 23(1), 37-60.
15. 노은식, 이정원 (2016). 중소기업에서 글로벌 지향성, 마케팅 역량, 기업성과의 관계에 관한 연구. **대한경영학회 발표논문집**, 526.
16. 라영수 (2018). 기업의 사회적책임활동성도가 기업 가치에 미치는 영향. **경영컨설팅연구**, 18(2), 93-106.
17. 송상호 (2006). 중소기업에서 지식경영 결정요인이 경영성과에 미치는 영향에 관한 실증적 연구. **지식경영연구**, 6(2), 47-66.
18. 신동엽 (2002). 조직간 협력 네트워크와 신뢰기반형 지배구조: 다른 나라 기업들 사이의 조직간 협력 네트워크에서 파트너 기업간 신뢰의 결정요인과 성과. **전략경영연구**, 5(2), 49-84.
19. 신현식 (2013). **광산업 제품 품질인증제도에 관한 연구**. 석사학위논문, 조선대학교 경영대학원.
20. 양영익 (2019). 국내제조업체의 집중화, 고객지향성, 제품혁신, 성과간의 관계와 글로벌지향성의 조절영향에 관한 연구. **전문경영인연구**, 22(1), 19-42.
21. 오현택 (2010). 지속가능경영의 지속가능성 측정. **경영경제연구**, 33(1), 44-77.
22. 오홍진 (2012). 호텔기업의 친환경 경영에 관한 고찰. **여행학연구**, 33, 1-26.
23. 윤경준 (2009). 공공기관 친환경상품 구매정책평가. **정책분석평가학회보**, 19(2), 117-142.
24. 윤기관, 성봉석 (2008). 외부 정치-경제 요인이 기업의 환경관리활동에 미치는 영향. **국제통상연구**, 13(1), 179-202.
25. 이동현, 김동희 (2006). 네트워크 특성이 전략적 제휴 성과에 미치는 영향에 대한 탐색적 연구. **전략경영연구**, 9(1), 101-120.
26. 이미정 (2015). 국제기구 조달시장 진출지원정책에 대한 평가. **한국지역정보학회지**, 18(4), 89-115.
27. 이미정, 조희문, 권정인, 김혜민 (2015). 중남미 지역 공공 조달시장 진출전략 연구. **전략지역심층연구**, 15(4), 22-23.
28. 이상수 (2012). 공공 조달을 통한 사회 환경적 가치의 구현-EU의 공공 조달 관련법제 중심으로. **행정법연구**, 33, 124-135.
29. 이성균 (2013). **소비자 특성이 친환경 의식과 친환경 제품 평가 및 구매의도에 미치는 영향에 관한 연구: 속성 강도와 구매상황의 조절변수 중심으로**. 석사학위논문, 동국대학교 대학원.
30. 이수정, 윤정구 (2012). 기업의 사회적 책임 활동에 대한

- 정당성 인식이 종업원의 조직시민행동에 미치는 영향에 관한 연구: CEO의 비전적 리더십의 조절효과를 중심으로. **지식경영연구**, 13(4), 31-54.
31. 이양기, 강봉주 (2021). WTO/TBT 제품인증획득이 기업의 수출성장에 미치는 영향. **경제연구**, 39(1), 138-156.
32. 이양복 (2017). 중소기업의 ICT 역량, 글로벌지향성 및 수출 마케팅의 관계에 대한 연구. **무역학회지**, 42(2), 251-276.
33. 임몽로, 조혁수, 백설, 변영 (2018). 콘텐츠 내부요인과 현지 시장 외부요인을 활용한 대중문화 콘텐츠 소비 결정요인 분석. **통상정보연구**, 20(1), 297-318.
34. 임성은 (2021). 교회의 신뢰회복 방법으로서 인증제 도입에 대한 연구. **신학과 실천**, 74, 951-977.
35. 전준수, 조용현 (2007). 물류기업 중심의 기업 간 협력네트워크가 정보공유 및 관계만족에 미치는 영향. **무역학회지**, 32(3), 221-245.
36. 조윤주, 전숙진 (1997). 환경제품과 환경마크제도의 연계성 확보 방안. **환경보전**, 19(4), 70-74.
37. 조지현, 박재기 (2014). 태생적 글로벌 기업의 글로벌 지향성이 성과에 미치는 영향. **대한경영학회지**, 27(12), 2099-2117.
38. 천덕희, 강인원, 박찬욱 (2010). 여행사의 지식공유 환경요인이 지식공유와 성과에 미치는 영향에 관한 연구. **지식경영연구**, 11(3), 47-58.
39. 천희영 (2017). **PPL광고와 원산지효과가 소비자 구매의도에 미치는 영향 분석: 중국 소비자의 한국 화장품 구매를 중심으로**. 석사학위논문, 충남대학교 대학원.
40. 한상철, 임덕순 (2013). 기업이 정신, 해외네트워크, 수출지원 정책이 신속한 글로벌화에 미치는 영향. **무역학회지**, 38(5), 385-407.
41. 황보연 (2005). 친환경경영은 선택 아닌 필수: 녹색기업으로 만들어드려요. **이코노미**, 21, 1-5.
42. 황선자, 방준식 (2010). 공공 조달정책과 노동조건 개선에 관한 연구. **한국노동**, 10, 1-153.
- procurement contract: The role of corporate social responsibility. **Strategic Management Journal**, 39(5), 1299-1324.
45. Heo, M. G. (2011). Social capital, knowledge creation, and innovation. **Korean Journal of Management**, 19(1), 41-78.
46. Heras-Saizarbitoria, I. (2011). Internalization of ISO 9000: An exploratory study. **Industrial Management & Data System**, 111(8), 1214-1237.
47. Huszagh, S. M. (1986). Global marketing: An empirical investigation. **Columbia Journal of World Business**, 31-43.
48. Knight, G. A. (1997). Cross-cultural reliability and validity of a scale to measure firm entrepreneurial orientation. **Journal of Business Venturing**, 12(3), 213-225.
49. Kumar, N., & Ganguly, K. (2021). Non-financial e-procurement performance measures: Their interdependence and impact on production cost. **International Journal of Productivity and Performance Management**, 70(1), 41-64.
50. Salop, S. C., & Scheffman, D. T. (1987). Cost-raising strategies. **Journal of Industrial Economics**, 36(1), 19-34.
51. Sorenson, R. L., Folker, C. A., & Brigham, K. H. (2008). The collaborative network orientation: Achieving business success through collaborative relationships. **Entrepreneurship Theory and Practice**, 32(4), 615-634.
52. Yin, E., Johnson, J., & Bao, Y. (2008). Global mindedness and the performance of Chinese multinationals. **China Goes Global Conference Proceeding**, Harvard University.

### [국외문헌]

43. Barclay, D., Thompson, R., & Higgins, C. (1995). The Partial Least Squares(PLS) approach to causal modeling: Personal computer adoption and use an illustration. **Technology Studies**, 2(2), 285-309.
44. Flammer, C. (2018). Competing for government

---

● 저 자 소 개 ●

---



**이 예 진 (Yejin Lee)**

현재 (주)국제에스티 해외사업부에 재직 중이다. 충남대학교 경상대학 무역학과에서 석사 학위를 취득하였다. 주요 관심분야는 수출입 실무, 원산지 증명, UN 공공조달 등이다.



**조 혁 수 (Hyuksoo Cho)**

현재 충남대학교 경상대학 무역학과 교수로 재직 중이다. Washington State University 에서 International Business 박사학위를 취득하였고, 산업통상자원부 통상조약 국내대책위원회 위원, 관세청 자체평가 위원 등을 역임하였다. 주요 관심분야는 해운항만, 해상 운송, 글로벌가치사슬, 중소기업전략 등이다. 지금까지 Journal of Business Research, Journal of International Entrepreneurship, Thunderbird International Business Review, Asian Journal of Shipping and Logistics 등 주요 학술지에 논문을 발표하였다.

〈 Abstract 〉

# A Study on Influence of UN Public Procurement Participation on SMEs Sustainability in Korea

LEE Yejin\*, CHO Hyuksoo\*\*

Many companies are trying to enter into overseas markets to overcome the limited size of domestic markets. However, there are many barriers to enter the overseas markets such as difficulty to find buyers and make contract with them, payment risks, unfriendly foreign policies, and etc. Companies have used to various strategies to get opportunities of overseas markets. One of them is UN public procurement. Despite many advantages, limited number of companies are participating in the procurement. Individual governments are providing policies to support local companies to participate in the UN public procurement. However it is not easy to encourage firms, especially SMEs to participate in the procurement. This study is designed to analyze firm and product determinants of participating in UN public procurement. Based on literature reviews and empirical findings, this study shows social responsibility and global orientation can play an important role regarding the participation. In addition, the positive relationship between UN public procurement participation and sustainability in a given firm could be empirically supported. Last, we suggest combining country- and industry-level data to investigate UN public procurement participation as an interesting topic for future research. This study represents various determinants to encourage UN public procurement participation. They may contribute to enhance firm performance such as sustainability.

Key words: UN public procurement, Sustainability, Social responsibility, Global orientation, SEM(Structural Equation Modeling)

---

\* Chungnam National University

\*\* Chungnam National University