

50년 역사와 함께 성장한 차단기·개폐기 전문 메이커

동아전기공업(주)

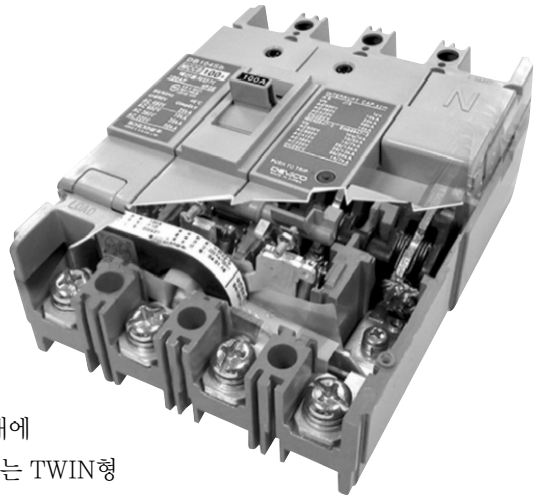

세계 최초로 개발 하여 신기술 인증을 받은 ZCT내장형 배선용 차단기, 국내에서 처음으로 생산 판매하는 TWIN형 4극 누전 차단기등을 개발한 동아전기는 이러한 기술력을 바탕으로 고객 감성에 맞는 우수한 제품들을 개발 하고 대한 민국 산업의 질을 한단계 높이는 노력을 계속 해나가며 세계무대에서도 통할 수 있는 제품과 기업 가치의 향상을 위해 적극적인 품질 경영과 기업 변신 활동을 전개해 나가고 있다.

동아전기공업의 현재 직원 수는 서울 영업소를 포함해 총 60여명, 매출은 200억원 정도의 중견기업이지만 저압차단기와 전자개폐기 분야에 있어서는 업계 최고의 기술을 가지고 있다고 자부하고 있다. 50년간 쌓아온 기술과 경험으로 금형제작부터 플라스틱 * 금속 성형, 조립 시뮬레이션, 신뢰성 실험에 이르기까지 모든 생산 시설을 갖추고 있다는 것도 동아전기공업만의 특징이며 국내 중소 동종업체와 뚜렷이 구분되는 특징이다.

1. ZCT 내장형 차단기 등 누전, 지락 보호에 탁월
- 설치공간, 비용 30% 절감, 결합과 점검이 간편 -

특히 누전차단기의 장점을 보완해 개발한 4P ZCT내장형 배선용 차단기는 국내 최초 동일크기의 4극형 누전차단기로 50AF부터 배전반의 선단인 400AF까지의 ZCT내장형인 것이 특징이다. ZCT를 배선용 차단기 내부에 일

WWW.누전차단기.KR



체화된 것으로 누전경보기와 호환 가능하게 설계돼 실시간으로 현상상황을 모니터링할 수 있는 게 장점이다. 이런 장점으로 각 선로별 개별제어가 가능하고 필요이상의 손실을 사전에 예방할 수 있게 됐다.

ZCT 내장형 차단기는 외장형보다 설치공간과 비용이 30% 이상 줄었다.

이와 함께 판넬 설계치수를 통일함으로써 국내 타사제품과도 호환이 가능하며 전압트립장치(SHT), 보조스위치(AX) 경보스위치(AL) 등 내부 부속장치를 일체화해 결합과 점검이 간편하다.

이 제품의 또 다른 장점은 외장형 ZCT에 비해 고정밀 부품을 개발, 오차율을 없앴으로써 더욱더 높은 신뢰성과 정밀도를 확보했다는 점이다.

2. 철저한 고객관리

저인망식 영업으로 고객의 사후관리(A/S)를 1분 단위로 처리하고 고객의 요청이 접수된 지 3시간 안에 복구하는 게 원칙이다.

고장원인을 따지고 들지 않고 일단 고치고 본다. 전기 공급을 한시라도 늦출 수 없기 때문이다. 원인분석은 나중에 일이다.

동아전기공업은 이에 만족하지않고 끊임없이 새로운 것을 추구 한다.

현 대표는 올해 목표를 10%의 매출성장과 내년부터 6시그마 운동을 실질적으로 시행할 수 있도록 품질개선 기



만을 다지는 것이라고 말한다. 기술 뒷받침 없이 가격경쟁을 통해 무리하게 매출증대를 이루고 겉데기만 키우는 것은 회사 차원에서 별로 도움이 안 된다. 는 게 그의 지론이다. 다만 지속적인 연구개발 투자로 새로운 신상품을 선보이면 자연히 매출신장으로 이어질 수 있다는 것이다.

그리고 회사의 문화 역시 새롭다.

이 회사는 임직원 모두가 실천해야 할 조직가치로 '나'보다는 '우리(Weness)'를 강조하고 한 사람 한 사람의 역할을 중요시한다.

때문에 동아전기공업은 매년 직원들은 물론 직원 가족들까지 피닉스 리더십 교육을 받도록 권장한다. 피닉스 리더십 교육은 개인 스스로가 일에 대한 의욕과 성취동기를 개발하도록 유도, 성과를 극대화시키는 일종의 자기개발 프로그램이다. 실제로 피닉스 리더십 교육이 실시된 이후 구성원들 간에 사랑과 신뢰가 쌓이고 업무가 개선되는 성과도 거뒀다. 또 구성원 모두가 해당 분야의 전문가라는 인식이 심어져, 서로를 믿고 맡길 수 있는 분위기가 정착됐다

우리 회사는 인성중심경영과 '한우물경영' 독서경영'을 통해 2010년까지 세계 10대 저압차단기생산업체로 발돋움 한다는 것이 동아전기공업의 목표이다.

“전기가 어둠을 밝히듯이 우리 전기인들이 어두운 이웃의 커다란 등불이 되겠습니다.

그 곳에 언제나 동아전기가 먼저 달려가겠습니다.“

문의 본사 : 051-206-7171, 서울지사 : 02-2068-4451