

엔진 오일량 점검

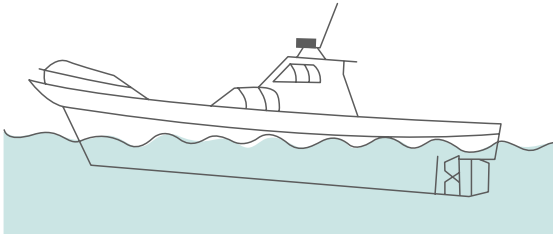

① 기관을 정지 후 약10분 후에 선체의 동요가 없는 상태에서 실시를 하여 주십시오.

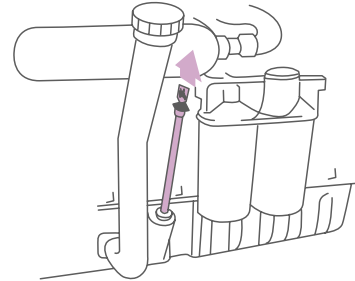

② 엔진 옆에 부착되어 있는 오일 레벨 게이지를 빼어 형광으로 닦은 후 다시 꽂은 다음 빼어 주십시오.

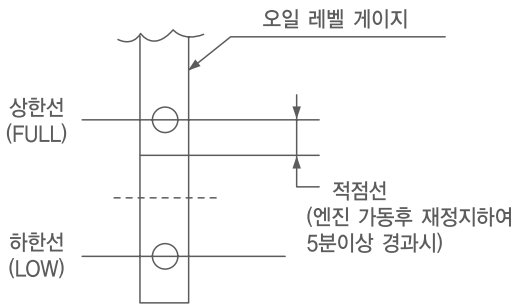

③ 오일 레벨 게이지로 오일량을 점검하여 주십시오.

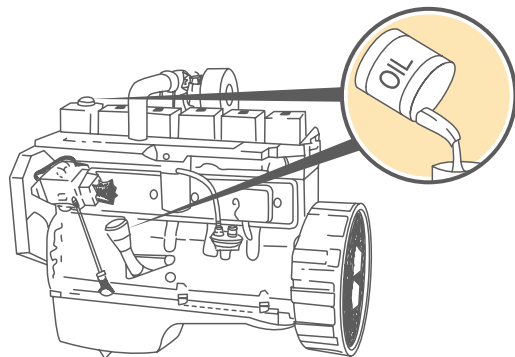

④ 오일량이 부족할 경우 오일 공급용 캡을 열고 오일을 보충하여 주십시오.

냉각수량 점검

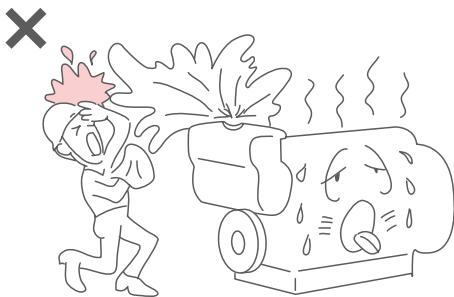

① 기관을 정지하고 충분히 냉각된 후 천천히 청수탱크 캡을 열어주십시오.
 ※ 기관정지 후 곧바로 청수탱크 캡을 열면 뜨거운 냉각수로 인해 화상을 입을 우려가 있습니다.

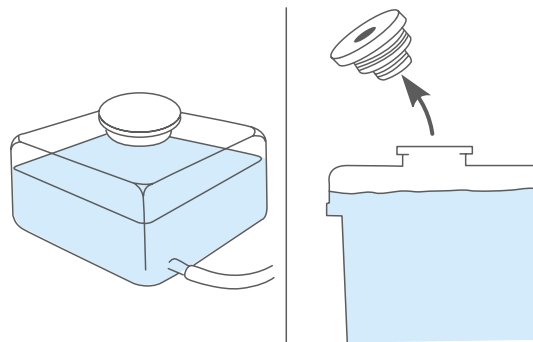

② 냉각수의 양을 확인하고 보충탱크에 2/3 정도까지 보충하여 주십시오.
 ※ 가득 채우면 과열시 냉각수가 넘쳐 화상을 입을 우려가 있습니다.