

佛腹藏物

服飾思想性檢討

A Study on the thought of Fabrics and Costumes found in the Buddhist Statues

民族造形文化研究所韓國學會會長

. 佛腹藏遺物 形成背景 價值

1. 佛腹藏織物 形成背景
2. 佛腹藏服飾 思想的意味

. 幡 形態的特性 影響關係

1. 幡 構成 形態的意味
2. 幡 影響關係 檢討

.

佛腹藏物 佛像 奉安 佛像 , 佛教經
典 發願文 . 發願文 化主名 朱沙 ,
. 腹藏物 敬拜
. 造成 年代가
. 佛腹藏 織物
小片 傳世 가
. 宗教性 思想性
가 影響性 綜合的 檢討가 . 織物 衣服 發達
史 檢討 . 服飾 思想的 着用 宗教 服飾
對象 , 高麗 朝鮮朝 宮中 士大夫家 儀禮
服飾, 平常服,
佛腹藏 織物 衣服類

. 佛腹藏 遺物 形成 背景 價值

가 養蠶, 製絲, 絹織 ,
染彩 가 .
紫羅 · 白羅 · 絳羅 , 百濟 青錦 · 烏羅, 錦
羅 .¹⁾
. 織造 技術 , 百濟 五色彩
絹 織物 , 新羅 錦絹 『日
本書紀』 .²⁾

1) 『新羅本國史』 90 83).
. 『新羅本國史』 24, 2, 28)
2) 《日本書紀》 29, 天武天皇 10年

高麗時代 王族 貴族 가 『農桑輯要』, 『蠶書諺解』

苧麻布, 苧布, 新羅時代 30, 40 가 (861~875) 極細布, 白苧布³⁾

衣服 形態 差別化 表現 腹藏 가, 腹部 佛教的 가 菩薩 像 羅漢像, 祖師像⁵⁾

1. 佛腹藏 織物 形成 背景

織物類 衣服 形態 腹藏 가 織物 形態的 形態 가 象徵性 織造 重要 織物史的 文獻 織物 가, 가 形成 社會 文化的 腹藏織物 先人 色 自然的 概念 陰陽五行思想 精神的 物質的 宇宙



3) 《新檀民史》 17

4) “ 道가 苧布 ... ”(『高麗史』)

5) 裴永東, 佛教腹藏儀式 構成 意味, 《1302年阿彌陀佛腹裝物 調查研究》, 1991, p.211

五行說

6)

	東	南	西	北	中
	青	紅	白	黑	黃
					

色彩 概念 佛腹藏物 織物 色相
 織物 腹藏 意味 佛像 儀式
 佛教的 腹藏 佛腹藏物 方位
 織物 陰陽五行 思想的 (1).
 香 長方形 織物 色
 配色 美的感覺 (2).

/					
5香	青木香	丁香	藿香	沈香	乳香
五帛杵	青帛杵	紅帛杵	白帛杵	黑帛杵	黃帛杵

佛腹藏 種類 , 杵 ,
 傳統思想 佛教思想 .
 1302 阿彌陀佛 腹藏 紋綾 · 紋羅 · 絹 , 遺物 香
 形態 (18).
 (3, 3-2). 《造像經》 色 東 , 方形 暗 .
 7) ()
 3) 1302 阿彌陀佛 腹藏 (4) 唐草紋小花紋 ,
 織物 唐代 8 蓮珠紋 綾紋 錦織 (5).
 . 佛教 가 . 佛

6) , 《 》102 , 1975, p.92

7) 金英淑, <朝鮮朝佛腹藏織物 理解>, 《 》, 1997, pp.24 25

腹藏物 織物類 用度 가 , 形態 象徵性 가

8)

敬拜 對象 織物 研究

佛腹藏 , 佛腹藏物

가 . 宗教的

, 個別的 織物

가 . 가

意味 . 腹藏

(6) 花兔紋 ,

가

甘肅省, 漳

縣 宋代 錦織 가 .⁹⁾ 天馬紋

明代 染織 , 明定陵出土 織

金紵絲紋樣 ¹⁰⁾ 錦織 染織 . 形態面

黃色

表現 .

日本 佛腹藏 佛腹藏 . 清凉寺 釋

迦如來 立像() 腹藏物 內臟構造

腹藏 .¹¹⁾ 發願文 (7). 僧尼 985 五

臟 佛腹藏 . 胃 白色 絹綾 菱文 , 心臟 紅

色綾 , 肺 綾 , 腎臟 紫色 羅 織物

種類 形態 . 腸

(8) 佛腹藏 .¹²⁾

8) 西域美術,《幡頭斷》,講談社,(大英博物館所藏) p.40

9) 小笠原小枝,《日本美術》220 金,至文堂, , 1984, p.52

10) 武敏,《織繡》臺北,幼獅文化事業有限公司, 1984, p.240

11) 倉田文作,《日本美術》No. 86, 像內納入品,至文堂, , 1973, p.20

12) 倉田文作,《日本美術》No. 86, 像內納入品,至文堂, , 1973, pp.19 21

人間 五臟 形態 佛腹藏 ,
 가 .
 功德 祈願 . 《造像經》
 1900 .

2. 佛腹藏服飾 思想的意味

佛腹藏 織物 服飾 衣服類 佛腹藏 窮極的
 服飾 基本的意味 .
 佛像衣服
 . 佛腹藏 衣服 出現 代表的
 高麗時代 阿彌陀佛腹藏物, , ,

(1) 御衣
 把溪寺 (800 809) 乾隆 五年
 (1740), 庚申 9月 佛腹藏 青色沙 1 , 淑容洪氏
 () 16枚 1 2 (9).
 道袍 가 .
 誕日 .¹³⁾ 發願文 臨命終時 가 , 7
 가 가
 가 가 ¹⁴⁾ . 道袍
 , 青色沙
 .
 (10).
 淑容洪氏 上衣 (16枚) 淑容洪氏 “
 ” 尙宮 . 尙宮
 後宮 尙宮 上衣 16

13) 金英淑,《 , 淑容洪氏 (上衣) 》, , 1993, pp.1 2

14) ,《 》, , 1992, pp.15 16

道袍¹⁵⁾ . 內面的 祈願
 腹藏 衣服 . 意
 精神的 功德力 意味 .

(2) 1302

1302 阿彌陀佛 腹藏 出現 腹藏
¹⁶⁾ 220 織物 重要 意味 . 腹
 藏遺物 染織物 紫衣, 上衣, 背衫 3 . 3 衣服
 上衣 . 半 , 3
 가 . 意匠 (11,

12).

“ 가 , 祈願 . 3
 衣服 實質的 着用 着用 衣服 가
 가 . 佛復藏¹⁷⁾
 衣服 3 半 佛復藏 가? 宗教的
 , 呪術的 , 祈願
 象徵的 .

(3)

高麗 13 (1326) 佛復藏物 . 復藏物 戒
 牒 , 戒牒 五色 青 黃 赤 白 黑
 五色 錦織¹⁸⁾
 衣服 1 , 1 , 長袖 長袍 1 , ()衣
 服 .¹⁹⁾ 衣服 “ 가 (13). 直領 道袍
 . 半 , 1302
 3 .²⁰⁾

15) 金英淑,《 》, , 1993, pp.1 2

16) 許興植 ,《高麗 佛復藏染織》, , 1999, p.188

17) 許興植 , , pp. 187 188.

18) ,《 》, , 1999, p.188

19) , , p.189

高麗時代 佛腹藏 形態 衣服 가 出現 .

原型

服飾文化史的 側面 가 檢討 形態, 染織物 技術的 .

.《造像經》 .

墨書 發願文

21)“ ” .

宗教的 側面 呪術的 側面 檢討 , 高

麗時代 衣服 半 腹藏 가?

. 佛腹藏 意味 佛腹藏物 가

, 衣服 象徵的 .

(4)

2001 7 가 ,

發願文 .

2002 5 .

1624 (2) 法身 毘盧遮那佛,

報身 盧舍那佛, 化身 가 . 宗教的 理念

가 .

毘盧遮那佛 () 璽衣

, 가 1

蔓荼羅紋

. 蔓荼羅紋 , 儒教

. 蔓荼羅

20) , , p.186

21) 金英淑, , 《 民族造形學報》 , , 2000, p.12

가 無病長壽 祈願

(14 :) .

盧舍那佛 ()

‘崔壽’ 가 . 가 腹藏

衣服

釋迦牟尼佛 ()

貴重 資料 .

(

1). () .

佛像造成記 3 施主

180

, 192 552 .

3 16

48 腹藏施主物

腹藏大施主, 喉鈴

大施主, 腹藏大施主, 苧布大施主, 布大施主, 八葉大施主

遺物 . 佛像

가 施主

念願 發願 .

. 幡 形態的特性 影響關係

幡

軍旗 佛教

.²²⁾ 形態

幡頭 · 幡手 · 幡身 · 幡足

22) 林玲愛, 古代中國 佛教幡 樣式變遷考, 《美術史研究》189, , 1991, p.69

《長阿含經》 “佛舍利 床 末羅童子
 幡蓋 , 香 伎樂 .²³⁾
 佛像, 經典 佛教가
 佛像 佛畫 功
 德 .
 幡 佛前 , 法會가 幢竿 가 ,
 塔 相輪部 . 織物 素材 가
 . 印度 中國, 幡 色
 紋樣 幡身·幡手·幡頭 .²⁴⁾ 日本 法隆寺獻納寶物
 平絹幡 幡足 六條, 幡 가 6 . 法隆寺 錦科繼分 幡 幡身
 圖案 色 幡身 配置 .²⁵⁾ 日本 幡
 種類 .
 佛腹藏 幡 朝鮮朝 初期 幡
 . 3 3 .

1. 幡 構成 形態的意味

佛腹藏 織物 織物 形態的 側面 . 形態 가 象徵性
 . 幡 五采 形態的 特異性 織物 .
 . 幡頭 .
 가 , .
 , .
 幡 . 織物 4 幡手 幡足 ,
 가 . 4 幡身
 , 幡頭 (16).
 . 佛腹藏 節次 《觀相儀軌》 《造像經》

23) 《長阿含經》第4 施行經.

24) 《西域美術》3 , 「大英博物館所藏彩絹幡」, 講談社.

25) 澤田 , 法隆寺獻納寶物 彩絹幡二流幡足六條 - 補修 , 《MUSEUM》460號, 東京國立博物館, 平成元年.

五輪種子 幡
 中央 坎 , 五万佛 .²⁶⁾ 五方位 佛腹
 藏物 .

	東	南	西	北	中	
五輪名						佛智
五色綵幡	青綵幡	紅綵幡	白綵幡	黑綵幡	黃綵幡	五万佛
	暗	覽	饅	☞	坎	

五方位 腹藏物

1677 《 》 1824 《 》
 五傘蓋
 가 가 가
 生氣 .²⁷⁾
 22 가, 幡 中央 西域 探檢隊
 唐代(8 9) . 幡 가 ,
 가 “ ” . 幡身
 青, 白, 赤 佛教的 .²⁸⁾
 (22:) 幡 唐代(8 9) 幡頭 幡身 ,
 . 褐色 絹 幡 . 夾襪 枝
 法 . (17: 가,) 英國大英博物館 染織物 .
 染織 法隆寺
 奧村秀雄 . 織物
 가 .
 唐代 6 幡 (中央 幡) 2 . 奧村秀雄
 幡 가 幡 法隆寺 記錄
 . 東京國立博物館 50 가 幡 가

26) 許興植,《高麗 佛腹藏》, 1999, p.187

27) 金容勳, 韓國傳統色 記號化研究,《 》, 1991, p.113

28) 西域美術,《 》, 講談社, 1962, pp.287 288

幡 獻納帳 記錄²⁹⁾
 《日本書記》記錄 百濟 聖王(523~554) 新羅時代 眞平王(579~632)
 使臣 , 金銅佛像, 金塔, 舍利, 大形幡 , 法隆
 寺 幡 가 .
 (17:).³⁰⁾ 金冠 其他 金屬 가 發展
 가 . 3 (634) 石塔 舍利³¹⁾
 日本 金屬幡(14:) . 《日本書記》
 幡 欽明天皇 13 (552) “傳教公傳” 《日本書
 記》(史料 幡 17) 日本幡 傳來 百濟 聖王(523~554)
 , 金銅 가 , 經, 幡蓋 《日本書
 記》史料幡).³²⁾ 幡 《日本書記》推古, 天皇 31年(623) 7 條 新羅
 大使 末智洗爾 任那 , 佛像具, 金塔, 舍利, 大權頂幡 1具, 小幡 12條³³⁾
 奧村秀雄 .

2. 幡 影響關係 檢討

中國 幡 後秦 紅始 2 (400) 東晉 僧 法顯
 《高僧法顯傳》(史料 幡 14) , 大法會 僧座 繪幡蓋 記錄
 . 魏神龜 元年(518) 胡太后 崇立寺 惠生僧 宋雲
 西域 幡
 .³⁴⁾ “幡”
 가 . 幡
 . 幡
 幡

29) 奧村秀雄,《染色, 幡, 褌》, 1986, p.140

30) 奧村秀雄,《染色, 幡, 褌》, 1986, p.140

31) , 《 》, 1985. p.825

32) 奧村手雄,《染色, 幡, 褌》法隆社納實物, 東京國立博物館, 1986, pp.138 139

33) 奧村秀雄,《染色, 幡, 褌》上同, 東京國立博物館, 1986, p.136

34) 奧村秀雄,《染織, 法隆寺獻納實物》幡, 褌, 便利堂, 東京, 1986, p.140

腹藏物

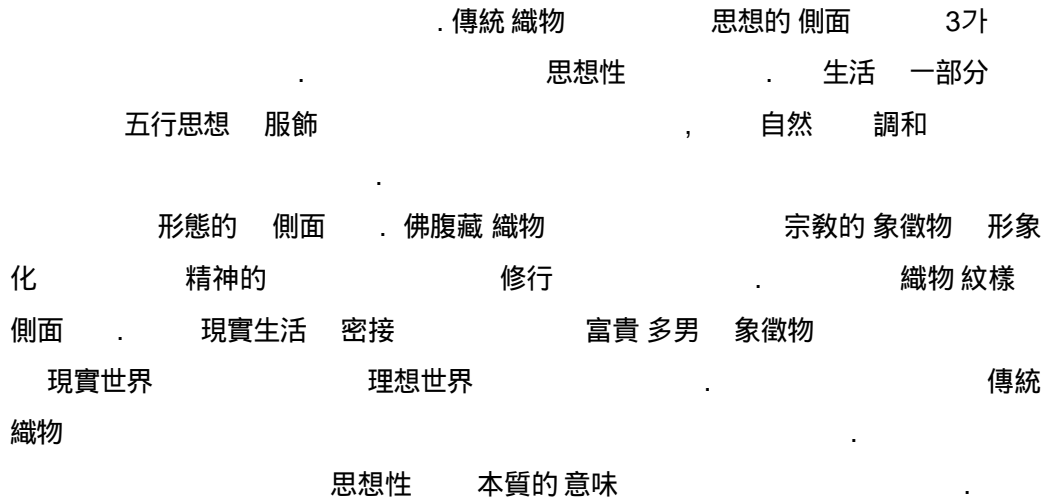



五方色織物()



五方色織物()

(1) 五方色 織物 ()

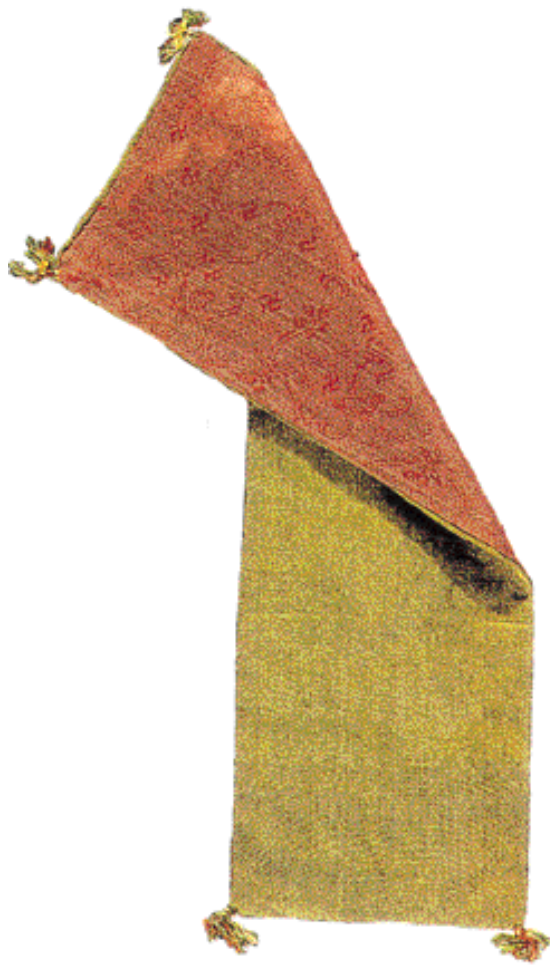

(2) 紋紗香 ()



(3) 絹織物三角, ()



(가)



(나)

(4) 唐草風 小花紋綾()

(7) 綾織



() 錦織

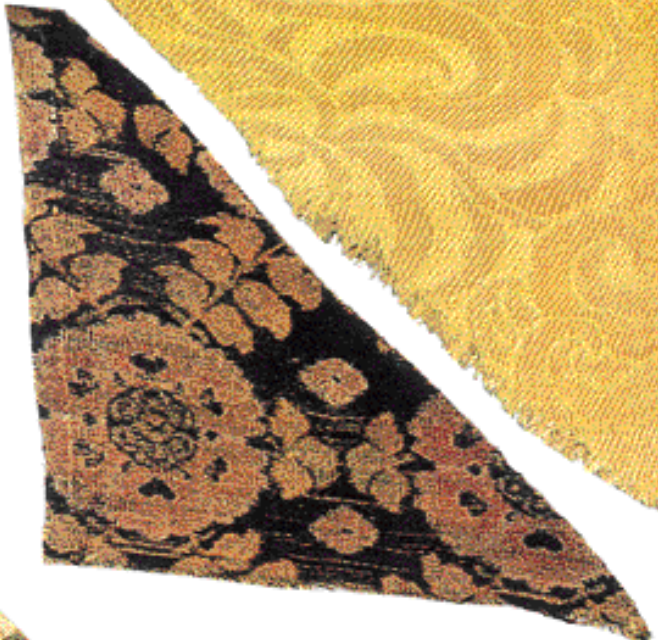

() 蓮珠紋

(5) 唐時代(8) 蓮珠紋, 綾紋()



(6) 綾紋, ()

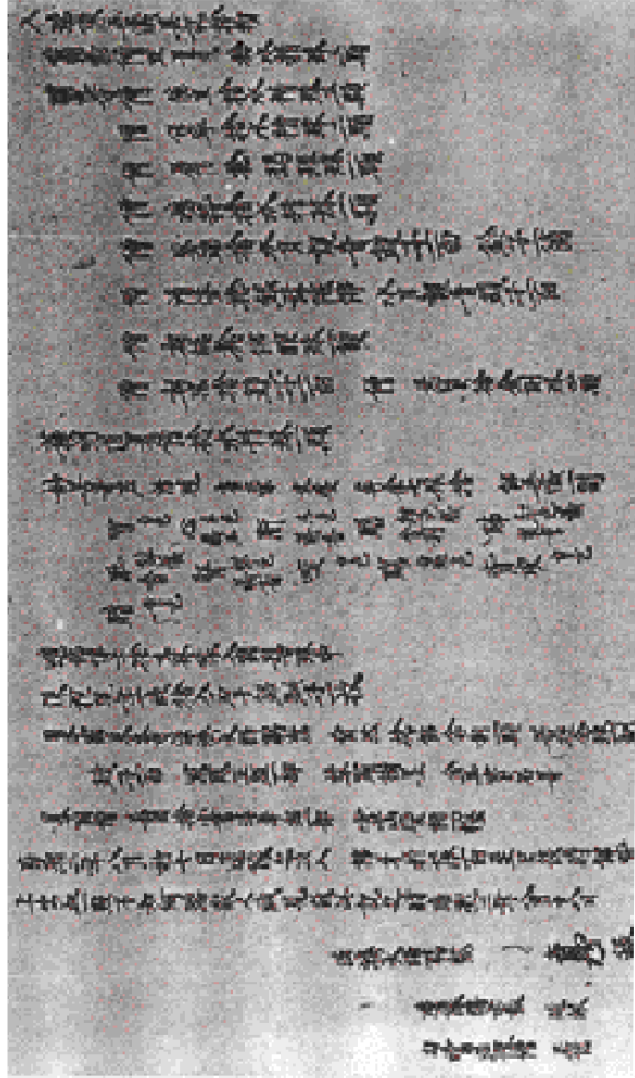

(그림 7) 發願紋과 五卍(日本, 경도, 清工寺 소장)



(8) 五藏絹織物 造形(日本, 清 寺)



4枚

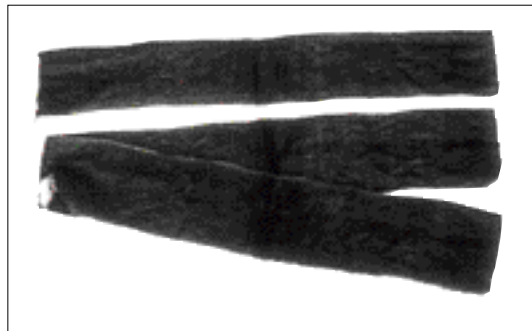

1枚

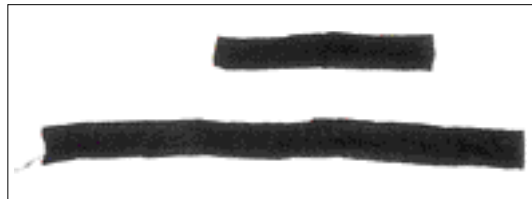

2枚



(9) 上衣, () ()



(9 - 1)



()

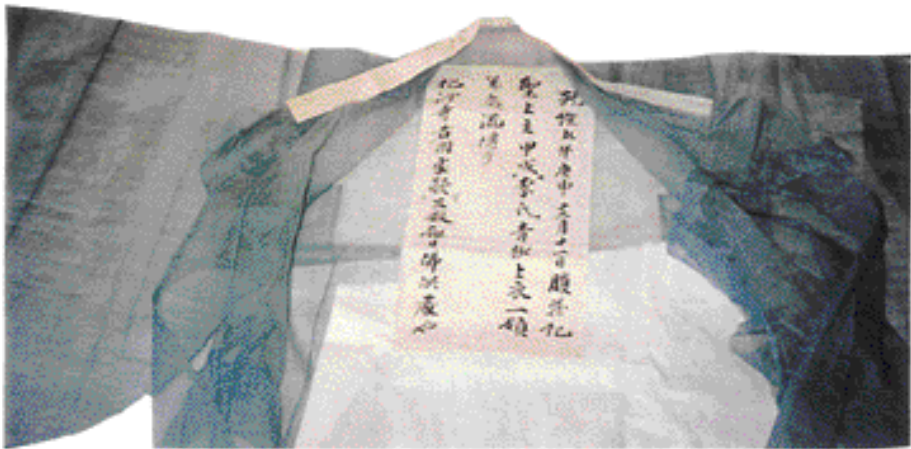

, (, 部分)

(10) , ()



(11)上衣・半 ()



(12)上衣·半 ()

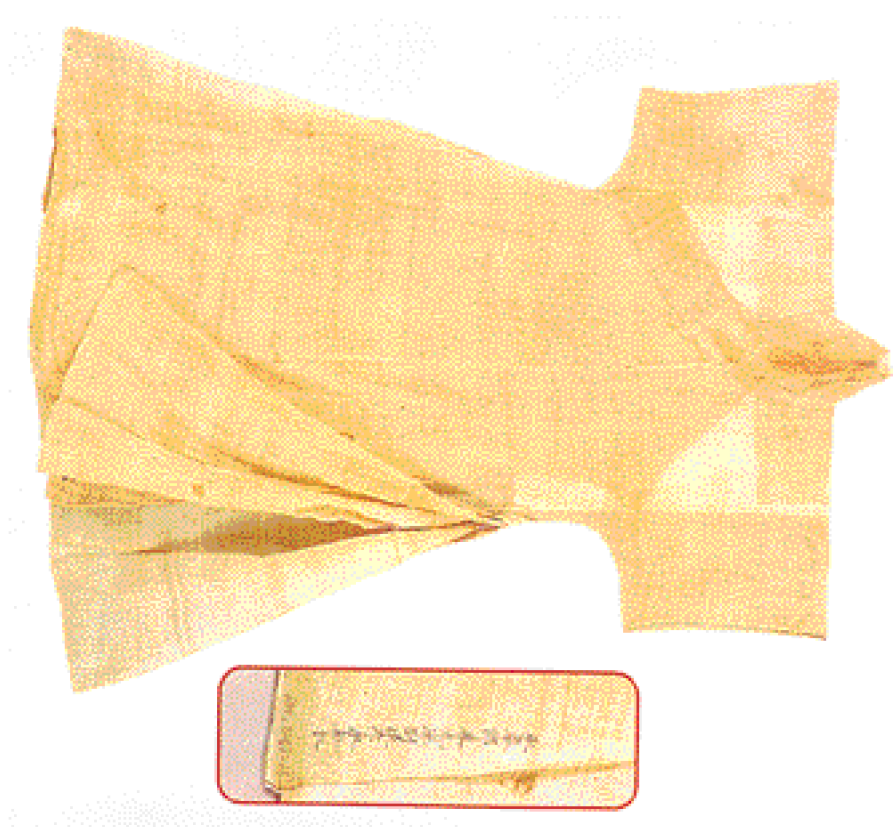

(그림 13) 半袖袍길 · 소매 (해인사 소장)

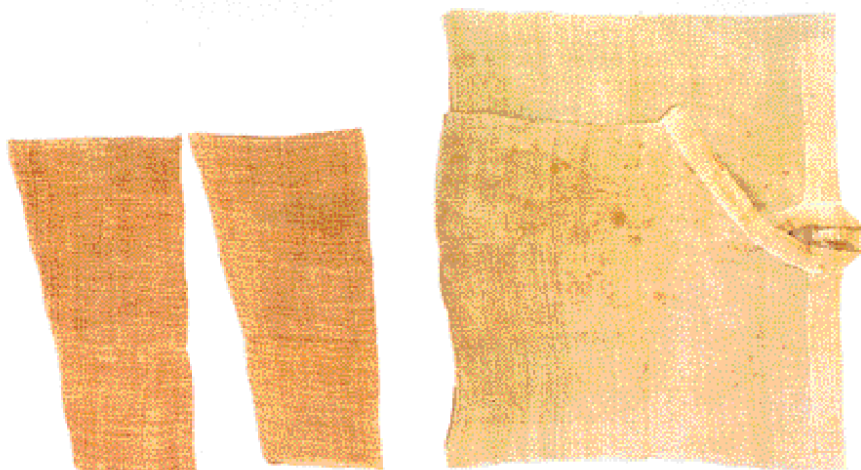



()



(,)



(14) 衣()

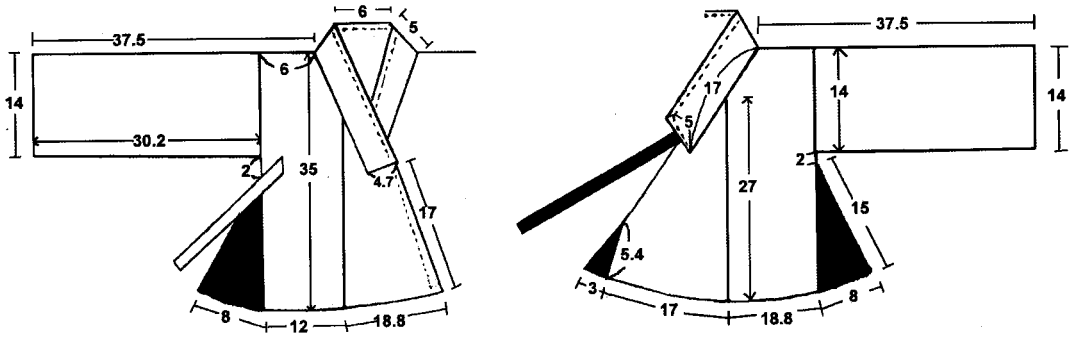

(앞)

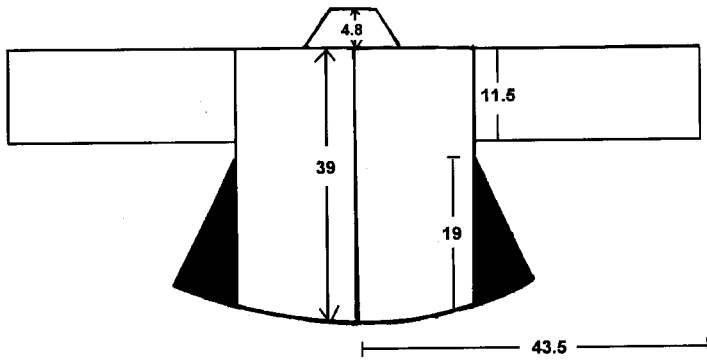

(뒤)

(14 - 1)

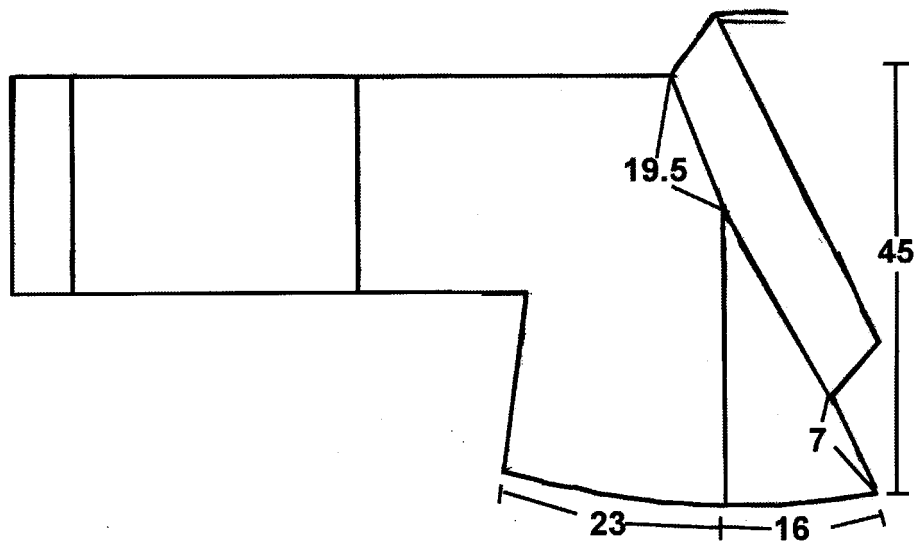
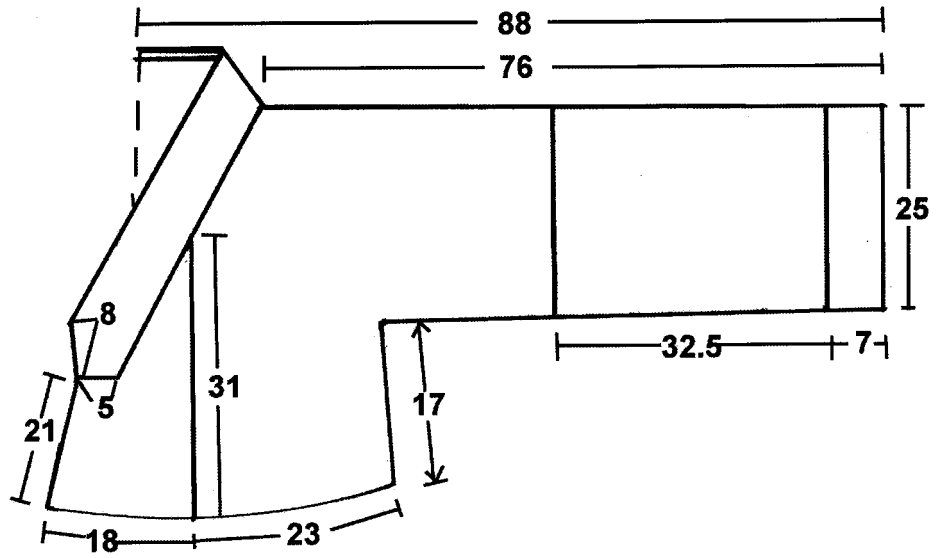

(15)

() ()



(16) 幡()

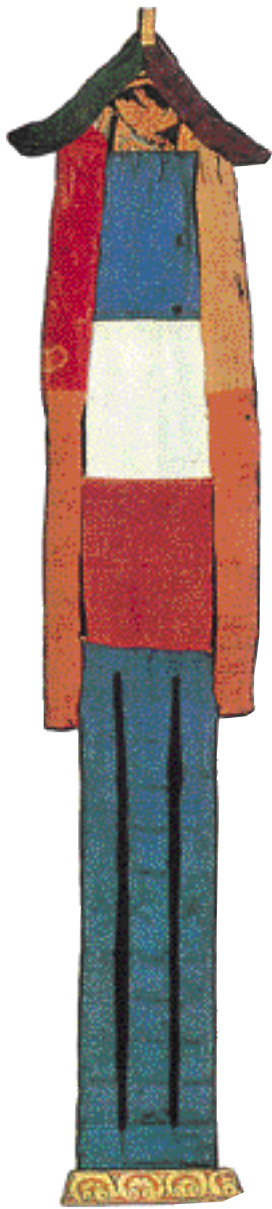

(가)



()

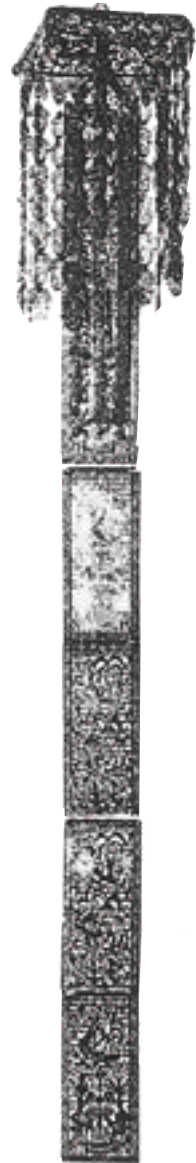

()

(17) (가) 幡(唐代8~9) () 幡(大英博物館) () 金銅 權頂幡(東京國立博物館)

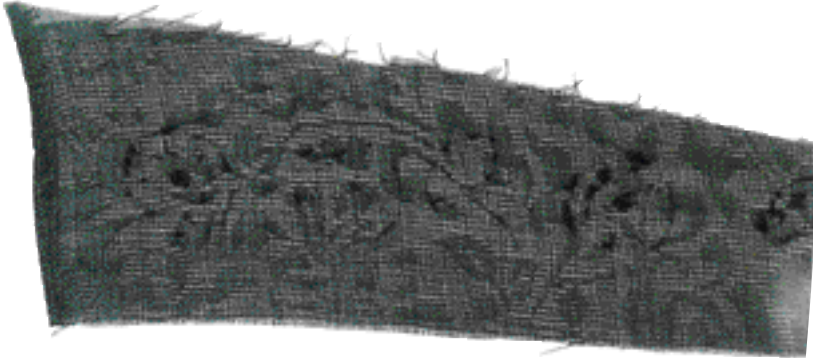

(18) 絹織物 紋羅・紋綾()

ABSTRACT

A Study on the thought of Fabrics and Costumes found in the Buddhist Statues

Kim, Young - Sook

President of The Korean Society of Institute of Asian Ethno - Forms and culture

It is fortunate to glance at the old fabric style through the fabrics found in the Buddhist statues. Therefore these fabrics deserve more attention and significance among the various remains found in the Buddhist Statues and should be taken care of as the cultural inheritance.

Concepts in the traditional fabrics could be viewed in three different aspects. In the first, the five primary elemental conception(五方思想) deeply rooted as the part of life style in old time appeared in five directional colors of the costumes which in turn connected to the traditional thought of order and harmony with nature. The second is the formal aspect. As can be seen in the fabrics found in the Buddhist statue, religious symbol was shaped into spiritual representation.

The third is the aspect of the textile motifs, where wealth and preference for son were symbolized and even a utopia they dreamed for was appeared in the motif.

Considering these conceptual aspects, the traditional textiles could be understood in line with the other cultural activity and should be taken more attention since the idea embedded in the textiles or clothes reveal the essential thoughts in old time.