

繫 小考

A study on saddle rope from Cheonmachong Tomb

李恩碩

. 序言

. 繫 概要

1. 天馬塚出土繫・金銅 具・雲珠

2. 慶州德泉里出土騎馬人物土器

3. 中國唐三彩馬

. 考察

. 結言

. 序言

馬具

鞍裝 가 , 座木
 가 .¹⁾ 繫
 (가) 가 雲珠 杏葉 古墳壁
 畫 騎馬人物土器 繫
 革製品 - 가
 , 馬裝 .
 繫가 가 가
 . 本稿 馬裝
 ,

. 繫 概要

繫 , 가
 .²⁾ , 가 () ,
 () 三繫 .
 頭絡, 胸帶, 鞆帶 , 日本 面繫, 胸繫, 尻繫 .
 本稿 繫 雲珠 鞍具

1. 天馬塚出土 繫 · 金銅鞍具 · 雲珠³⁾

1) 金斗喆, 2000, 『韓國古代馬具 研究』, 東義大學校博士學位論文.

李恩碩, 1998, 『慶州皇南大塚小考() - 北墳出土 馬具 中心 - 』年報 第8號, 國立慶州文化財研究所.

2) 金斗喆(2000, pp24 - 27) 繫 11 『寶曆通信使記錄』 '가
 (胸巨里, 카스무코리) (後巨里, フコリ) ' . 本稿

‘繫’

가. 繫(1·2, 1 3)

繫 , 天馬塚 繫 가 가 가

雲珠片 繫 가 8.4cm, 가 2.9cm, 가 0.25 0.5cm 가

絹織物

繫 (2) 6.2cm, 0.2 0.3cm 가

가 2.5cm

0.3cm

가 ‘凹凸’ 外

面 上面 가 , 1.2 1.4cm 0.4cm

() 内面(下面)

가 外面 1.2 1.4cm 0.4cm ,

0.3cm 透孔 , 2

0.1cm 金銅釘

繫 , 가

. 金銅器具(3-1, 4·5)

3) 1973 9 5 天馬塚 副葬品收藏櫃東南隅金銅板被鞍橋

東南隅 後輪東便 天馬塚發掘調查報告書<圖版 59-1> 雲珠

9 5 日誌 金屬容器 가 가 가

韓國原子力研究所 가 가

天馬塚 가 , 가

天馬塚 가 가 1977 慶州古蹟發掘調查團

(天馬塚) 가

1990 가 皇南大塚南墳 , 天馬塚

가

繫가 器具 金銅製 3.8cm, 輪部 3.4cm
 針 絹織物 繫 , 外
 面 가 .
 脚部 2.5cm 繫 2.5cm .

. 雲珠片一括(6)
 繫 雲珠片 天馬塚 (天馬塚
 報告書 挿圖 115·119)

. 雲珠片(7)
 雲珠 繫
 , 繫 .

2. 慶州 德泉里出土 騎馬人物土器(8 10)⁴⁾

1 積石木槨墓 副槨(155×95cm) 1
 가 20cm , 27cm .
 가 , 障泥 鞍裝 ⁵⁾ 武士
 , , .
 繫 天馬塚 가가
 . 繫 2 點文 , 天馬塚 繫
 .
⁶⁾
 繫 點文
 , 2 .
 - 鞍裝, 杏葉, 釧子 가
 가 . 點文 繫 가

4) , 2002. 3. 12,
 5) 馬甲 , 繫 馬甲 .
 6) 가 , 點文 가 雲珠가 가 가
 가 杏葉 가 雲珠 가 가
 가 點文 가

繫

3. 中國 唐三彩馬⁷⁾

中國 洛陽 三彩馬 1(11) 가 67cm
 繫 2 沈線 .⁸⁾ 三彩馬 2(12) 繫
 2 . 三彩馬 3(13) 繫子 2
 . 三彩馬 4(14) 洛陽 龍門 安菩夫婦墓 繫
 , 2 .
 繫 2 가 , 天馬塚
 가 .

. 考察

天馬塚 馬具部屬具 繫 雲珠
 古代 中國 · 日本 · 韓國 馬具部屬具 - 繫
 가 , 馬裝 가 .
 繫
 天馬塚 가 慶州 德泉里 騎馬人物土器 繫
 天馬塚 繫가 .
 天馬塚 繫 皇南大塚 南墳 金銅透彫地板 雲珠
 5 6 繫 . 皇南大塚 南
 墳 雲珠 地板(3 - 2 · 3) 가 2.3cm , 雲珠
 金銅圓頭釘 가 0.4cm . 透彫地板 天馬塚 繫(
 繫가)

7) 50cm 三彩馬 繫 가 0.7 0.8cm , 2
 가 鄭州市博物館 2
 , 洛陽博物館 鞍裝着裝馬

國立夫餘博物館, 1998, 『中國洛陽文物名品展』 圖版1 5.

8) 『中國洛陽遺物名品展』 . 三彩馬1 繫 2

繫가 鐵具 鐵脚 2.5cm
 가 皇南大塚 南墳 天馬塚
 , 繫 가 .(4 - 1)
 皇南大塚 北墳 封土 皇南大塚 南墳 主槨 封土 大形
 雲珠 繫 가 , 가
 (4 - 2 · 3). 雲珠 圓形座金具 0.2cm 2
 가 3 2 가
 , 繫 가 가
 가 .
 ,
 中國 古代 馬具 金屬具 繫
 , 唐三彩 馬 .
 天馬塚 (가)
 . 三彩馬
 (11~14) 繫 2 가 , 가
 .
 三彩馬 天馬塚 가 , 馬裝
 繫(가 1cm) 2
 . 가
 가 가 . 天馬塚
 , 가 가
 . 天馬塚 가 가
 , 上面 가 가
 . 가
 繫가 ,
 가 . 가 繫
 .
 가 ,
 가 가 繫

가가 .
 , 繫가 中國 · 日本
 가 . 中國 三彩馬 , 日本
 馬形 埴輪 , 馬裝
 繫 .⁹⁾

· 結言

韓國 · 中國 · 日本 古代 馬具 繫 - 가
 馬裝 가 繫
 , 繫 가
 馬具
 , 帶 革帶 布 板

< >

慶州 路東里四號墳(國立中央博物館, 2000)
 積石木槨墳 繫 2片
 (2.9~4.0cm, 2.0cm) , 天馬塚 繫
 (77p , 圖面 19 - , 圖版 50 -
).
 가 가 .

9) 가日本埴輪

가 .

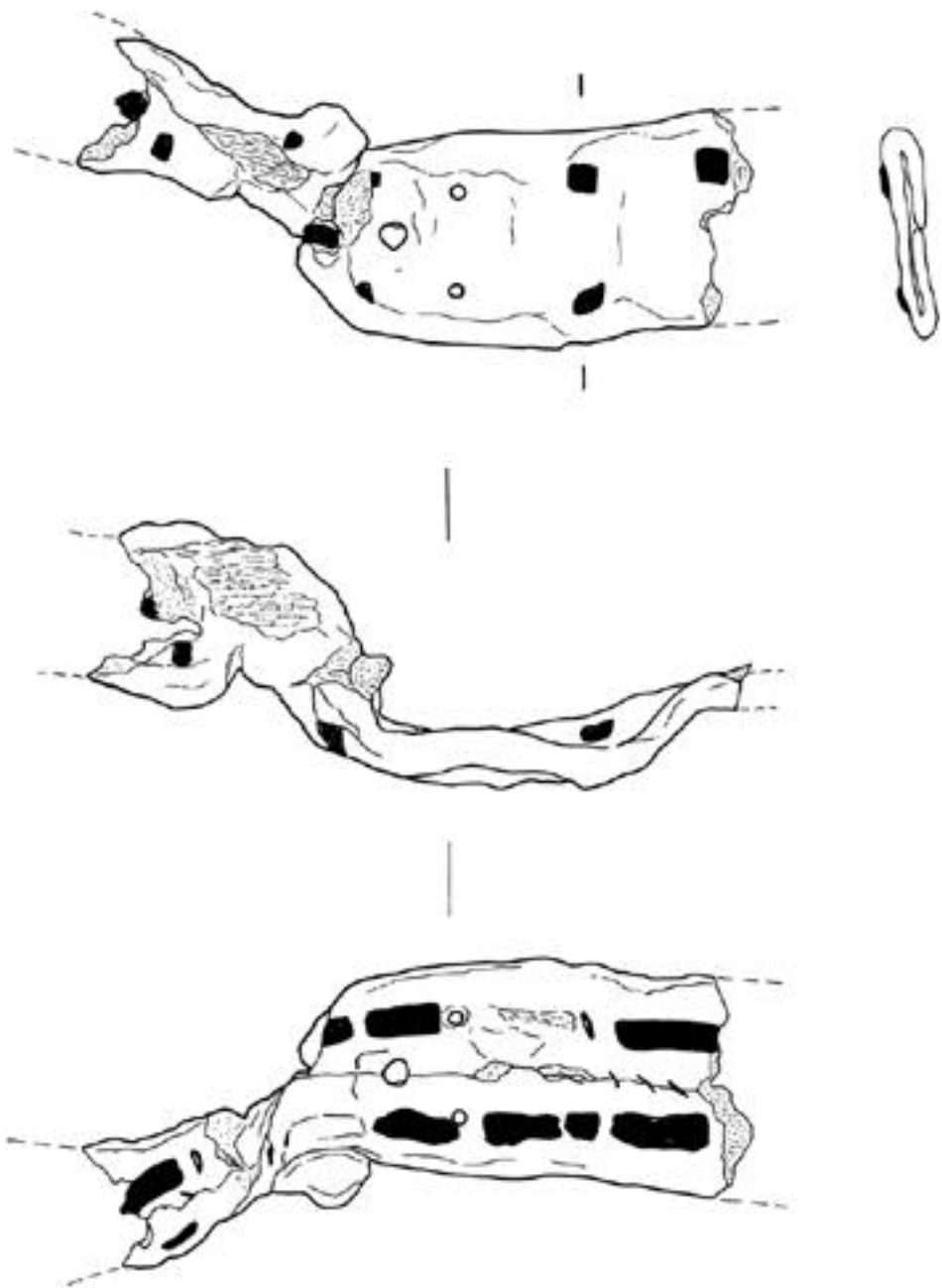

1. 天馬塚 繫外面・側面・内面(縮尺: 1/1)

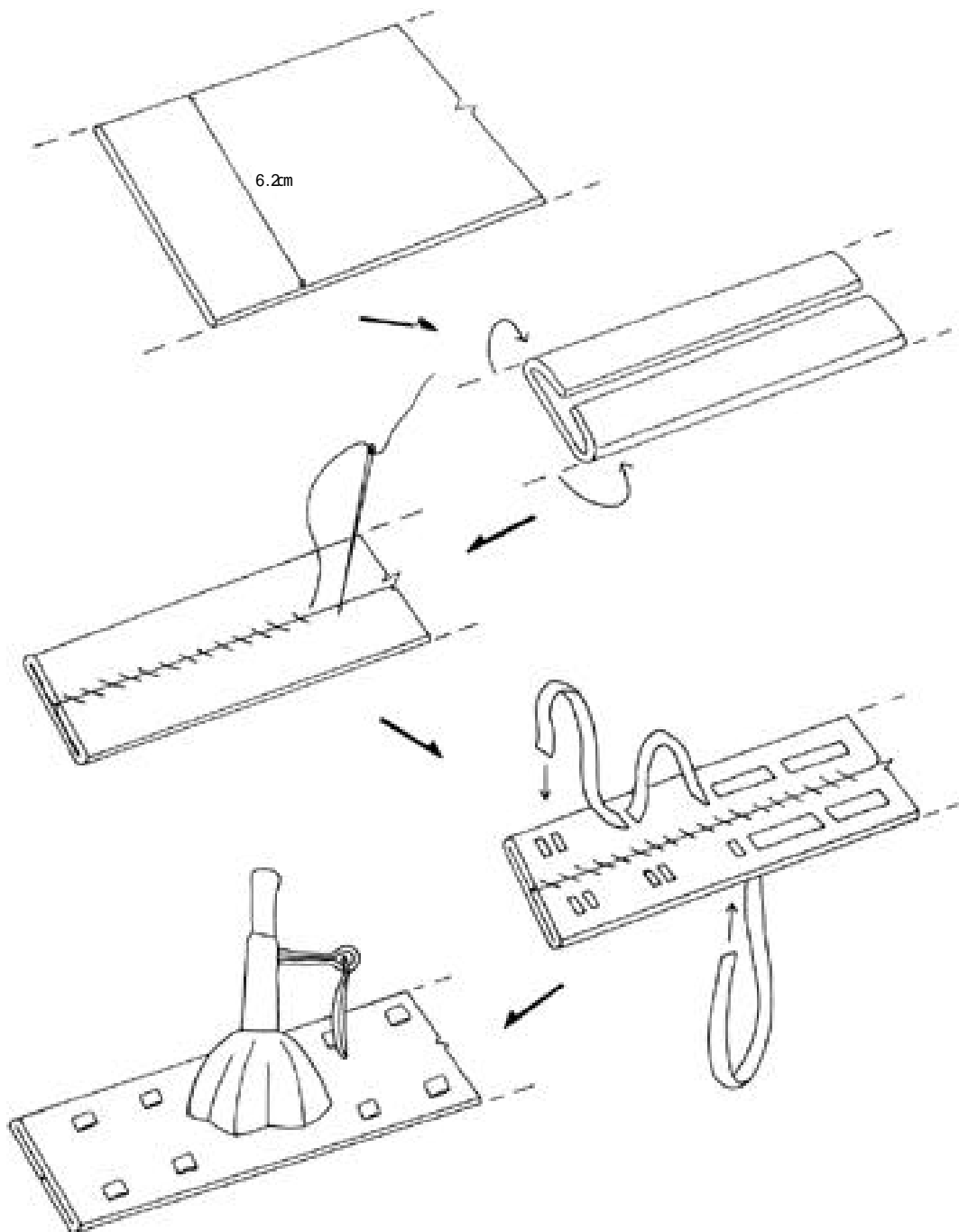

2. 天馬塚 繫製作方法 復元模式圖

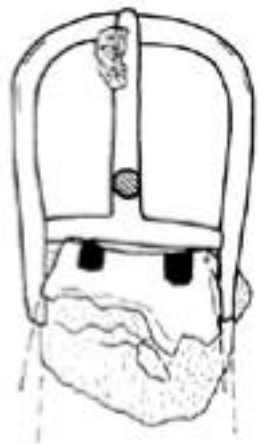

1

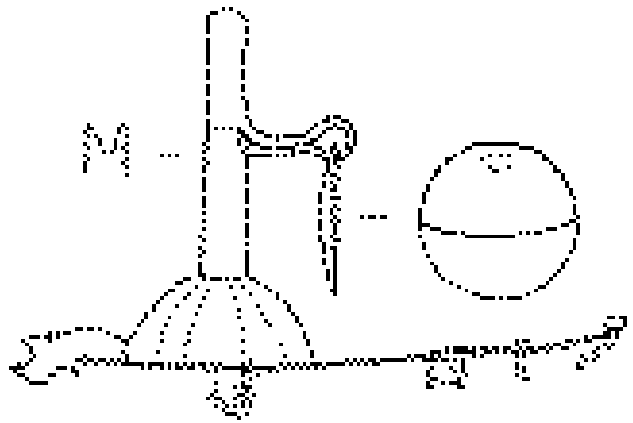

2

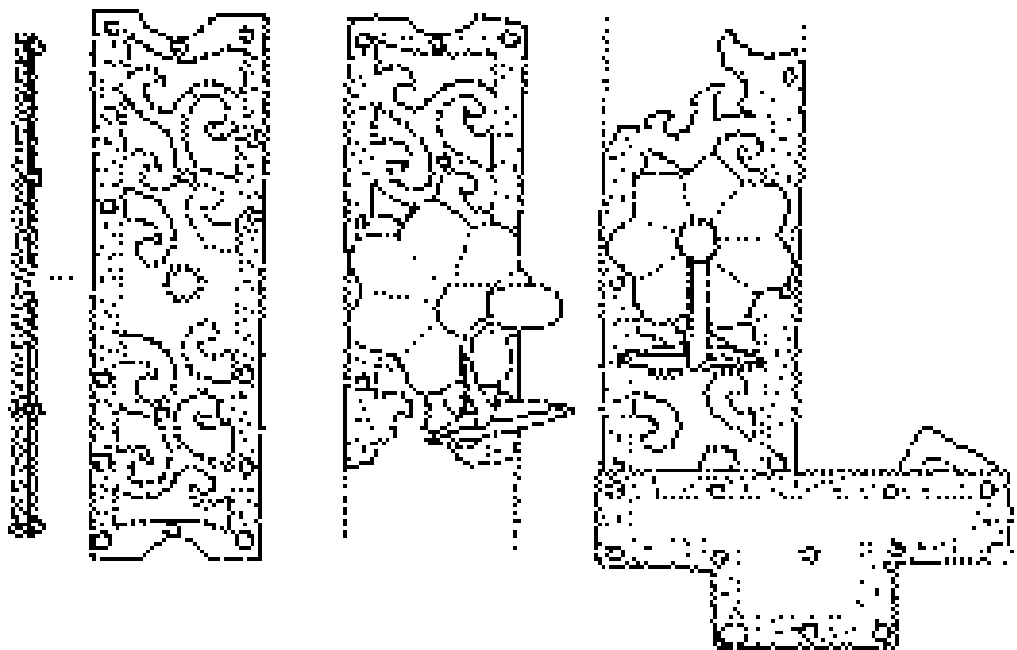

3

3. 天馬塚 金銅 具(1), 皇南大塚 南墳 雲珠(2), 透彫地板(3)(縮尺: 1/1)

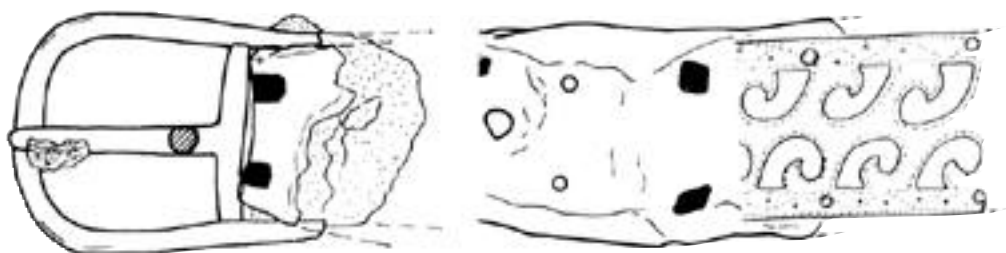

1

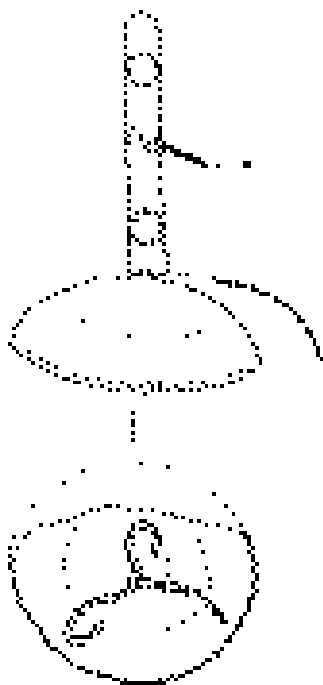

2

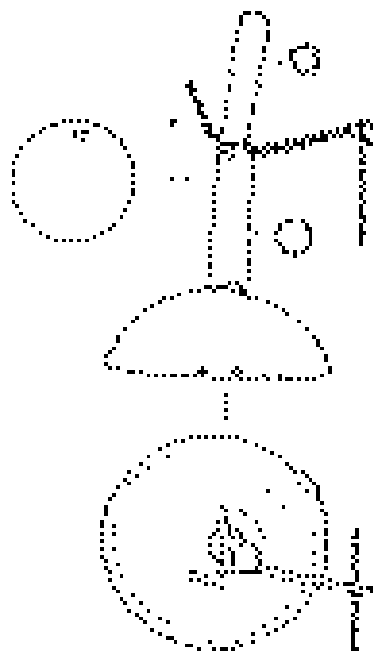

3

4. 天馬塚 繫・鏡具 皇南大塚 地板 結合圖(1)
皇南大塚 南墳 主柳雲珠(2・3, 縮尺: 2/3)



1. 天馬塚 繫外面



2. 天馬塚 繫内面



3. 天馬塚 繫 內面 細部



4. 天馬塚 金銅 釦具 前面



5. 天馬塚 金銅 釦具 背面



6. 天馬塚 雲珠 一括



7. 天馬塚雲珠 細部



8. 德泉里 騎馬人物土器



9. 德泉里 騎馬人物土器



10. 德泉里 騎馬人物土器



11. 三彩馬 1



12. 三彩馬 2



13. 三彩馬3



14. 三彩馬 4

ABSTRACT

A study on saddle rope from Cheonmachong Tomb

Lee, Eun - Seok

Researcher, National Research Institute of Cultural Properties

This is to study about the saddle rope from Cheonmachong Tomb in Gyeongju. Saddle rope was made by leather on 5 - 6th century in Korea, there was excavated in 1973 but reported yet. At that time the analysis was tried about burials, but this remains was omitted. In recent times this remains is confirmed newly. This is important thing to reconstruction of harness. The working methods of saddle rope is not simple, but complicated - double up, sewing and double fasten with precessed leather.

The saddle rope is restructured with no - decorated and simple leather line to recent times. Now, reconstruction of ancient saddle rope must be used by this way.