

제8회 아시아건축사대회 참관기(Ⅲ) - 교육위원회 Report on the ACA-8(Ⅲ)

김지덕 / 본 협회 국제위원회 자문위원, 아카시아포럼10 집행위원장
by Kim Chi-Tok

■ 머리말

금년(1998년 11월 11일부터 12일)의 아카시아 교육위원회 회의는 스리랑카, 콜롬보에서 개최되었다.

아카시아 이사회와 동시에 개최하는 ACAE 회의에 15개국이 참가했고, 참가 대표는 대부분 각 국가의 건축교육을 담당하고 있는 대학교 교수였다. 건축교육에 관련한 여러가지 현안들에 대해 논의와 토론을 하였고, 미래의 방향도 제시하였다. 특히 21세기를 맞이하는 각국의 건축교육에 관하여 폭 넓은 의견교환은 물론 잘못된 정책의 변화와 UNESCO 교육관련사항 특히 WTO, GATT, UIA에서 요구하는 Professional Practice Commission 항목과 Architectural Education Accreditation(건축교육인증)에 관련한 문제들에 대한 활발한 논의가 있었다.

■ ACAE의 역사

ARCASIA 국제 조직 건축사 협의회내에 ACAE의 교육위원회 조직은 1967년에 CAA회의시 조직되었던 것으로 1969년에서 1974년 사이에 ARCASIA 국제협의회 조직과 동시에

1969년 12월 8일 홍콩에서 제1차 소회의

1970년 9월 12일 싱가포르에서 제2차 소회의

1971년 5월 19일 오스트레일리아 Canberra 제3차 소회의

1972년 7월 4일 Singapore 제4차 소회의

1973년 2월 24일 인도 Ahmedabad에서 제5차 소회의

1974년 7월 22일 싱가포르에서 제6차 소회의를 거쳐

1974년 아카시아 실행위원회가 탄생되면서부터 75년 10월 10일 Colombo에서 첫번째 Regional Board Of Architectural Education의 회의를 갖게 되었다. 그리고 1977년 Malaysia Kuala Lumpur, 79년 3월 2일 싱가포르, 1979년 9월 17일 Jakarta에서 공식 ARCASIA의 Board Of Architectural Education(ABAE)의 탄생을 갖게 되었다.

1980년에서 1981년 ARCASIA의 정관이 확정되면서부터 80년 8월 Bangkok에서 ABAE의 첫 이사회가 열렸고, 이때부터 매년 건축교육위원회 회의를 갖기로 협약한 바 있다. 참가국 숫자는 10개국이었으며, 81년 8월 6일 Hongkong에서 Sim Hong Boon씨가 회장으로 선출되어 건축과 학생을 위한 여행 Scholarship기금을 모으기로 합의한 바 있다.

1982년 10월 Colombo에서 제3차 ARCASIA이사회에서 ABAE회의가 있었고, 1983년 8월 Pakistan Lahore에서 제4차 ARCASIA이사회가 있었으며 이때 ARCASIA 포럼이 처음 시행되었다.

1984년 제5차 이사회, 제2차 Forum이 Manila에서 개최되었는데 이때가 우리나라 건축사협회 공식대표단의 참가가 시작됐던 해이라 1984년 ARCASIA 제1차 회의에 김지태 회장의 22명의 공식대표단이 참가하였다. 1985년 인도

Bombay 제6차 이사회의에 오웅석 건축사협회 회장, 송기덕 국제위원회 위원장, 김지덕위원 3인이 참석해서 KIRA가 ARCASIA의 정식 회원국이 되었고, 이때 ABAE가 ACAE로 그 명칭을 변경하여 탄생하였던 것이다. 이 이후 86년 10월 9일 Malaysia Kuala Lumpur ACAE회의에서 Lochi Gunaratna교수가 ACAE회장으로 선출 1986년부터 학생 Jamboree가 시작되어 지금까지 학생 2명씩을 격년제로 초청 대회를 하고 있으며, 1987년 10월 22일 인도네시아 발리에서 제8차 아카시아 이사회의와 Forum을 개최하여 아래 <별표1>과 같이 그 명맥을 이어오고 있는 것이다.

금번 Colombo-Srilanka에서 논의되었던 ACAE회의는

1. 건축과 학생 교육 System의 문제
2. UNESCO 교육문서의 검증
3. 교육인증 관련 각국의 현황과 그 향후 대책

등에 관하여 협의하였다.

특히 ARCASIA 내에 ARCASIA Accreditation Board를 두자는 제안이 나와 상당시간 이에 대한 논의를 하였다. 특히 University Accreditation Procedure에 대한 제안 등도 있었고, 논의의 대상에서 여러국가가 Architecture Accreditation을 구성하자는 논의가 상당한 진전을 보았다.

우리나라처럼 KIRA, AIK, KIA 건축 3단체가 존재하는 나라에서 CPD(Continuous Professional Development Programme), PPC(Professional Practice

Committee)의 새로운 인증기관을 새로 탄생시켜야하는 현황에서 인증위원회를 이제부터 만든다해도 상당히 어려운 일들이 있으리라는 예측이다.

늦었으나 WTO, GATT, UIA의 CPD, PPC의 제반 요구사항을 실행하고, 건축사 면허제도의 분명한 인증을 위해서는 Licence문제, Practice Architects 문제, University Educational Accreditation 문제 등에 대한 새로운 위원회의 구성이 아쉽다. 다른나라에서는 위 사항에 대해 이미 Accreditation위원회가 실존하고 그 방안을 이미 갖고 있기에 별로 큰 어려움이 없다고 생각된다.

금번 회의에서 말레이시아대학 건축학과 교수인 Parid Wardi씨가 ACAE의 회장으로 재선되었고 향후 2년간 건축과 학생 교육관련 16개국의 회장으로 일할 수 있도록 했다(Mr. Parid Wardi 교수의 Web Site 주소: www.arch.nus.sg).

더욱이 금번 ACAE에서는 (1) Accreditation Board Of Education뿐 아니라 RIBA(영국)의 Accreditation의 검토 및 ARCASIA Accreditation Board설립에 상당한 관심과 논의가 있었고, 각국 교육제도의 비교검토가 큰 문제였다. 이 ACAE의 각국 교육제도, 면허제도, Accreditation제도등의 비교검토표(별표2 참조)를 각국 대표가 제출한 그대로를 표기하여 우리나라의 제도와 비교 검토를 할 수 있도록 했다.

<별표1> List of Meeting Held and Chairman(교육위원회 회의 개최지역 및 관련자료 연도별 정리)

Date	Meeting	Venue	Body	Chairman
August, 1980	1st ABAE Meeting	Bangkok	ABAE	Sim Hong Boon(SIA)
August, 1981	2nd ABAE Meeting	Hongkong	ABAE	Sim Hong Boon(SIA)
1982	Informal Meeting	Colombo	ABAE	
1985				Prof Vandal(IAP) (Pro-tem) Lochi Gunaratna(SLIA) (Pro-tem)
1986	1st ACAE Meeting	Kuala Lumpur	ACAE	Lochi Gunaratna(SIA)
1988	2nd ACAE Meeting	Seoul	ACAE	Lochi Gunaratna(SIA)
1989	3rd ACAE Meeting	Bangkok	ACAE	Prof Shires Deshpande (IIA) 1989~1990
1990	4th ACAE Meeting	Agra, India	ACAE	Prof Shires Deshpande (IIA)
1991	5th ACAE Meeting	Beijing, China	ACAE	P. Kasi (PAM) 1991~1994
1992	6th ACAE Meeting	Lahore, Pakistan	ACAE	P. Kasi (PAM)
1993	7th ACAE Meeting	Hongkong	ACAE	P. Kasi (PAM)

〈별표2〉 각국 교육, 건축, 면허, 인증제도의 비교

〈한국〉

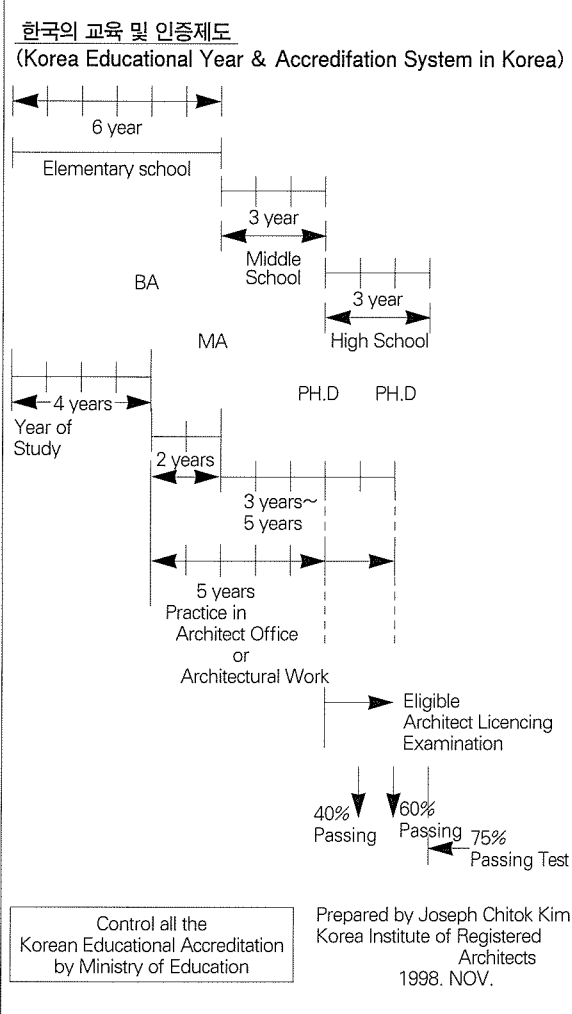

〈파키스탄〉

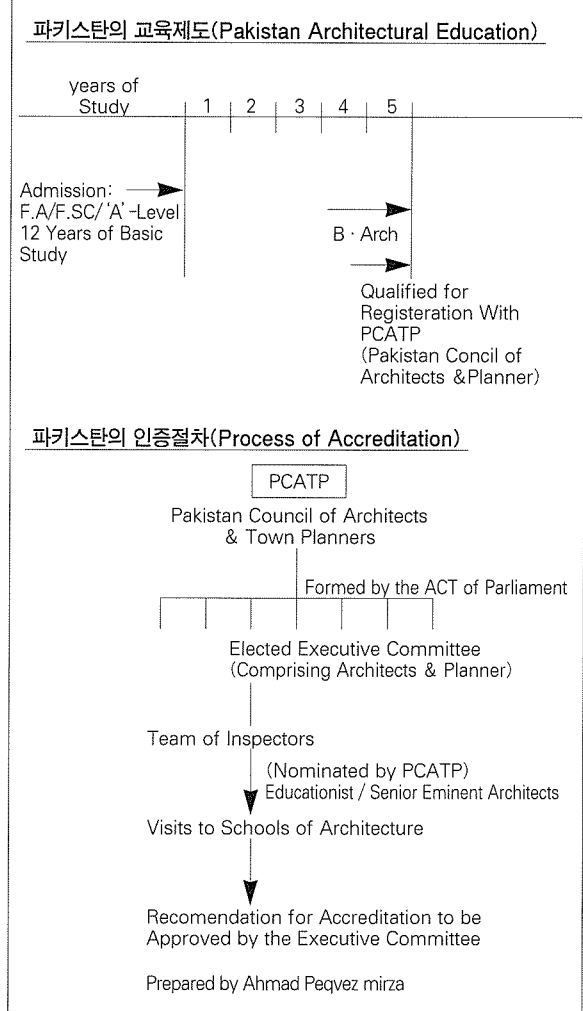

〈중국〉

I . Architecture Educations System in China

Under Graduate				
	Mode1	4 years	Unprofessional Degree (Tech.B.D)	5 years Practice
	Mode2	5 years	Professional Degree (Arch.Degree)	3 years Practice
Graduate Student	Mode1	2.5 years	Professional Master Degree	2 years Practice

II . Accreditation Structure + Architecture in China

National Government	Ministry of Construction Education		
National Board of Architectural Accreditation (NBAA)	NBAA CAEAC ASC University	21 Persons	
Visiting Team	Architects Professor Student	2 Persons 2 Persons 1 Person	

〈방글라데시〉

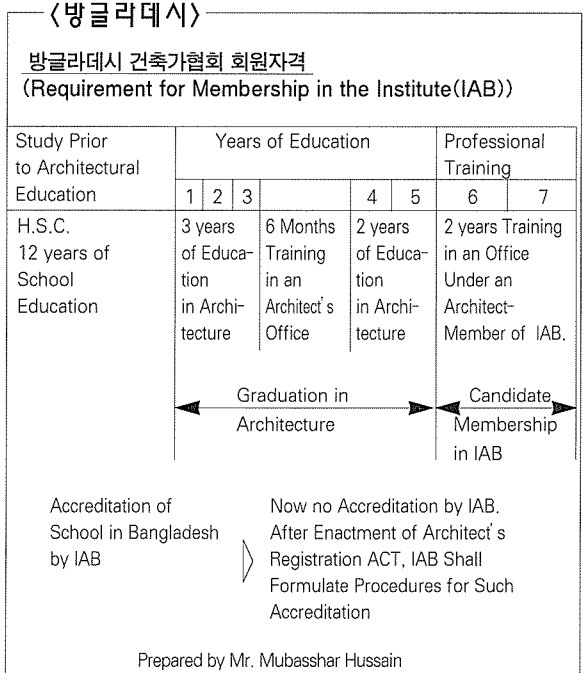

〈 홍콩 〉

홍콩의 건축 교육제도 (Current System of Architectural Education in Hongkong)

(Leading up to Architect's Registration)

	Pre-University	Part 1			Part 2			
Local Graduates (no year-Out Option)	6yrs(Primary Education) 5yrs(O-Level)+ 2yrs(A Level)	BA(AS)1 3 years	BA(AS)2	BA(AS)3	Year-out 1 year	M Arch 1 2 years	M Arch 2	Professional Practice 18 Months
Local Graduates (no year-Out Option)	6yrs(primary education) + 5yrs(O-Level) + 2 yrs(A Level)	BA(AS)1	BA(AS)2 3 years	BA(AS)3	M ARCH 1	MARCH 2 2 years		24 Months
Non-local Graduates	Varies	5-year Nationally Accredited Programmes(Full-Time Course)						24 Months

Note: A 12-Month Period of Year-Out Training is Counted as 6-Month Practical Experience for the Purpose of the HKIA Professional Examination

홍콩의 건축 인증제도

- 승인된 학교의 명단이 1995년에 유지되었고 현재 건축에 관한 공인된 학교 명단은 없다.
건축분야에서 5년의 전문 교육을 받은자는 최소한의 실무 과정을 거쳐야 홍콩 건축사 시험에 응시할 수 있다.
- 그러나 홍콩에서 두개의 건축학교는 홍콩건축가협회(HKIA)와 건축등록 기관(ARB)에 의해 승인된다. 두 학교를 졸업한 자는 건축설계 시험 면제가 된다.
졸업생의 연합시찰기구는 건축교육 자격의 기준을 정기적으로 평가한다.

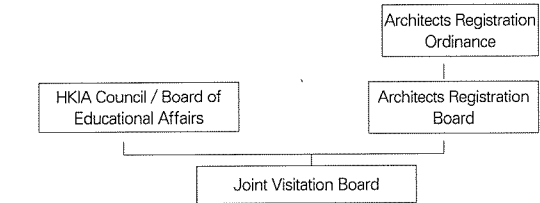

- 홍콩건축가협회는 최근 1999년 새로운 제도를 보완하고자 인증제도를 검토중에 있다.

Prepared by Wonz - ying Fai HKIA

〈 말레이시아 〉

말레이시아 교육제도(General System of Education-Malaysia)

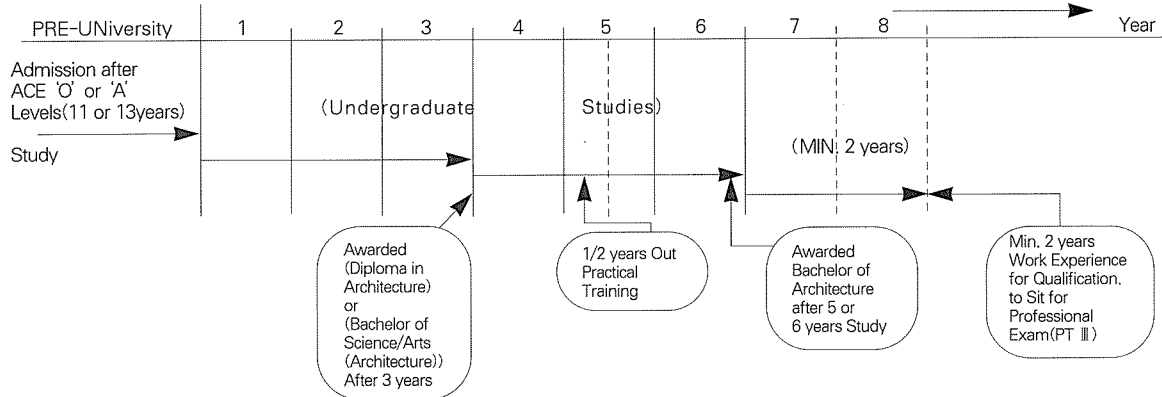

인증제도(Country Framework For Accreditation)

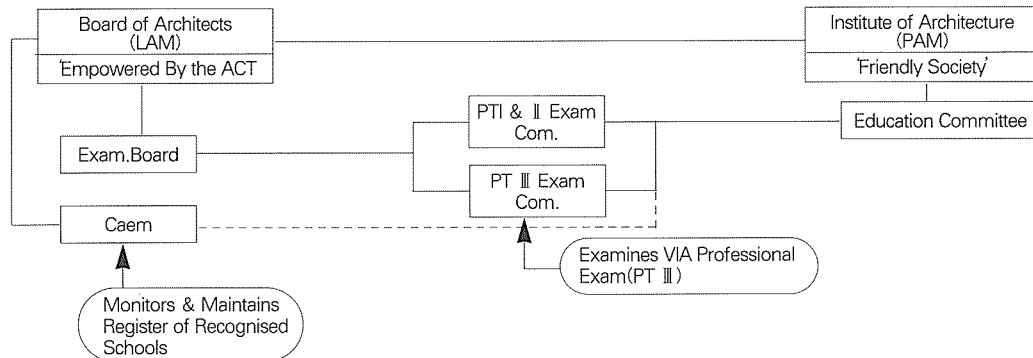

<인도>

Architecture Education - Structure

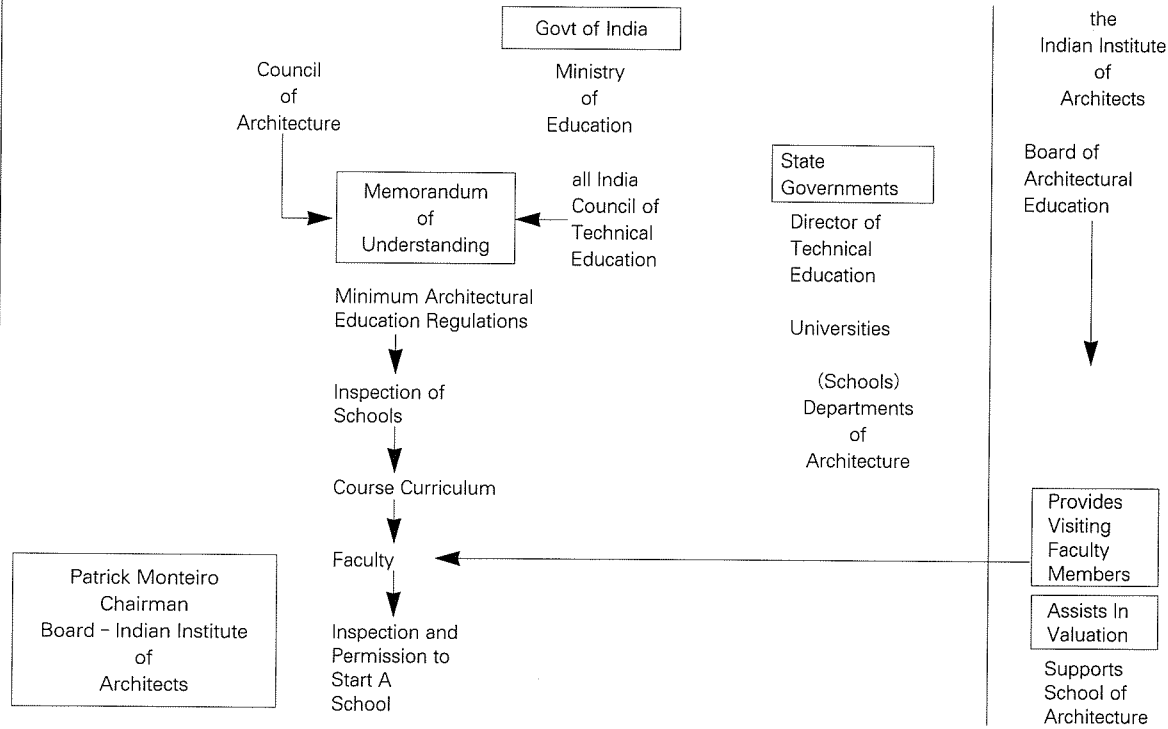

Formal Education					
	School	Pre University	School of Architecture Part I	Part II Practical Training	Thesis Graduation
No of years of Study	10	2	8 Semesters (4 years)	1Semesters (14 weeks)	1Semesters

Non Formal Education

no of years of Study	School	Work Experience in Architects Office	Part			
			I	II	III	IV
	10	4				
	10+2	4	Exempted in 'A' Group · Maths · English · Phy & Chem			
Diploma in Arch EDN	10+2 3	4	'B' Group · Arch Dwg · Arch Const- I · Bldg Mat- I			
Diploma in Civil Engineering	10+2 3	4	'A' & 'C' Group · Mechanics · Surveying			
Degree in Civil Engineering	10+2 5	4	Exempted	Exempted Group-A Group-B		
			'D' Group (Compulsory) · Visual Desing · History of Arch			

Prepared by Patrick Monteiro Chairman Board of Architectural Education
The Indian the Institute of Architects

〈일본〉

Japanese Educational System

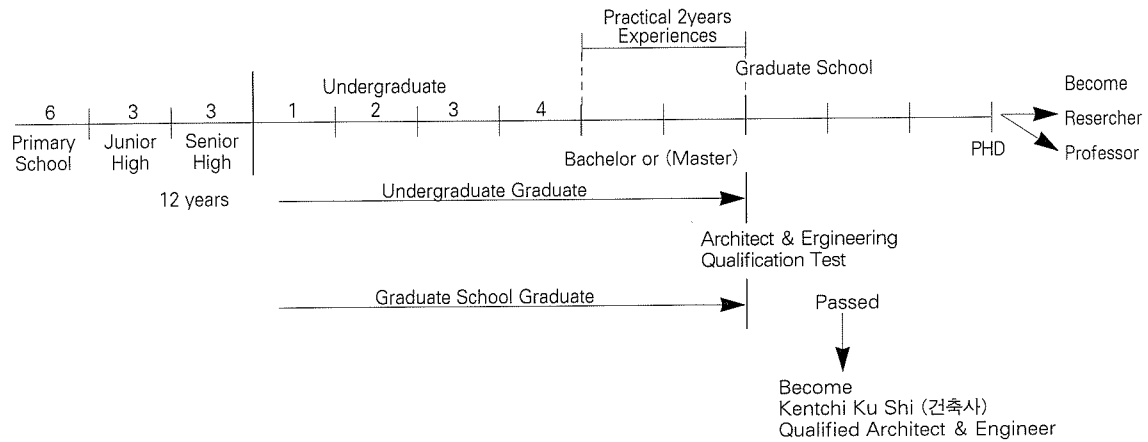

Japan Accreditation System

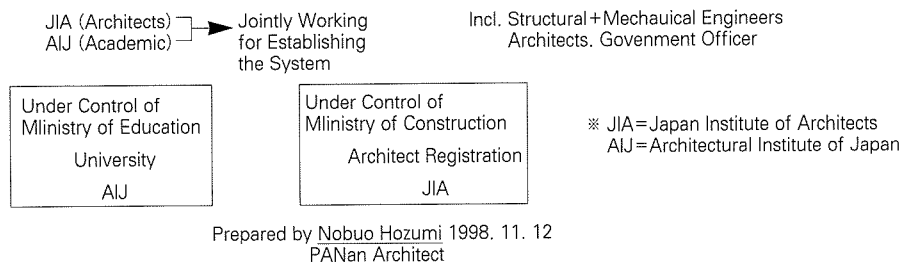

〈싱가폴〉

싱가폴 건축 교육제도 (Architectural Education in Singapore, 1998)

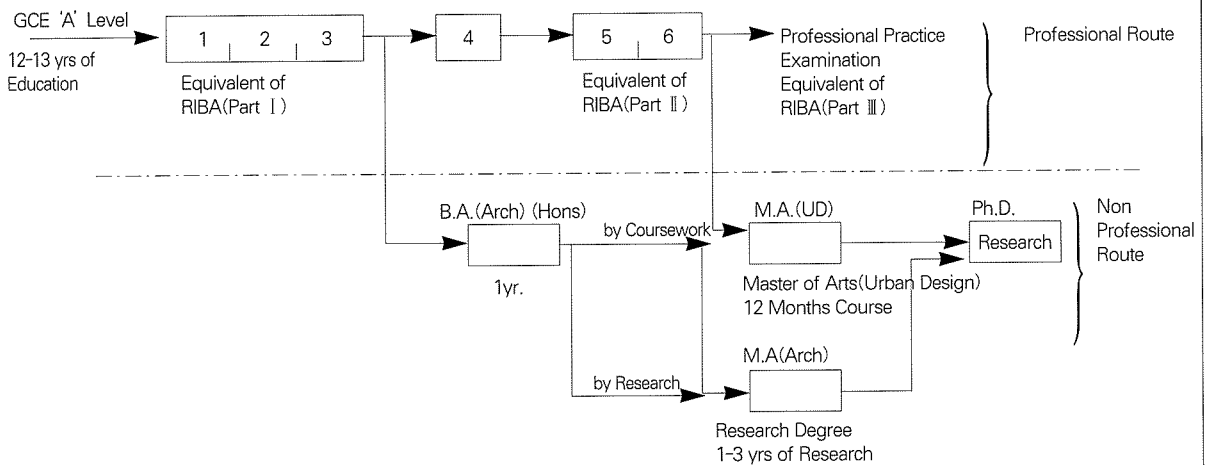

싱가폴의 인정제도(Accreditation Structure in Singapore)

- A. Accreditation of NUS School of Architecture
- Carried out once every 5 years by a tripartite body comprising representatives from RIBA, SIA of BOA(Board of Architecture)
 - Internationally eminent architects are also invited to separately visit the school to assess the quality of its educational programme, especially in the area of design.
 - A system of external examiners is put in place yearly to exam high standards.

- There is an existing list of more than 100 Schools of Architecture accredited by the BOA for the purpose of eligibility to act for the Professional practice Examination.
- This list of schools is gazetted and comprises of mostly schools in Britain, Australia, and America.
- The BOA does not carry out accreditation exercises for other schools excluded from the list, except in one special case of a school from China, which was recently accredited after a visit to the School.

B. Accreditation of office schools of Architecture outside Singapore

Prepared by Mr. Anrew Tam

〈인도네시아〉

Indonesia

● National System of Education(General)

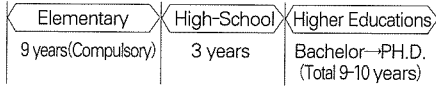

● Elementary

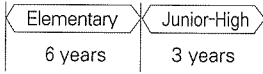

● High-School

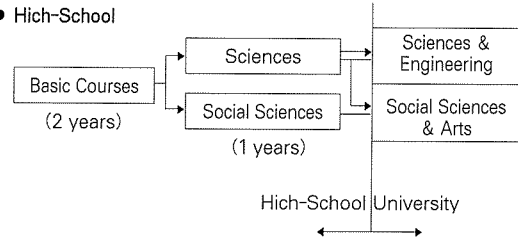

● Higher Education(Architecture, 1950-1989)

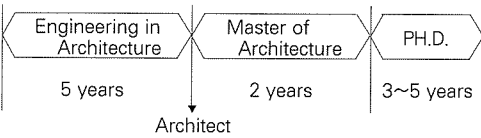

● IBID.(1993-Present)

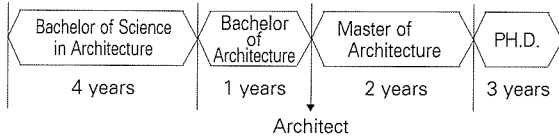

Alternative

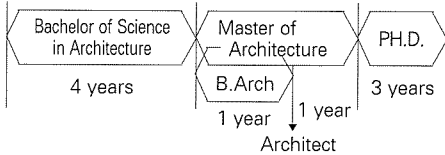

● Process of Accreditation

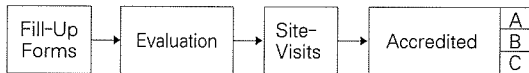

● Accreditation

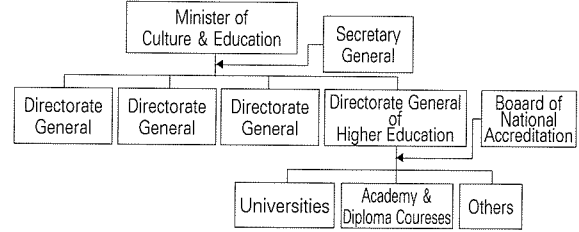

● IBID.(1989-1993)

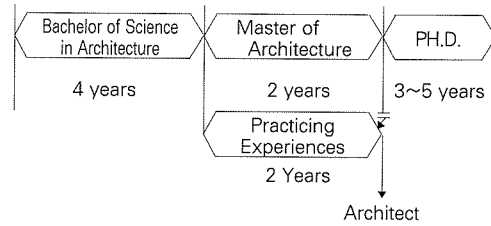

● Registration & Licencing(Planned)

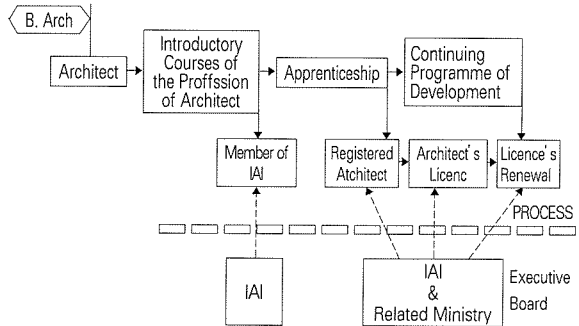

Prepared by
ACAE
Colombo, 12 NOV. 1998
Ikatan Arsitek Indonesia
Mr. Ridwan Kurnia
Architect

〈태국〉

태국 교육 절차(Summary of Thailand Curriculum)

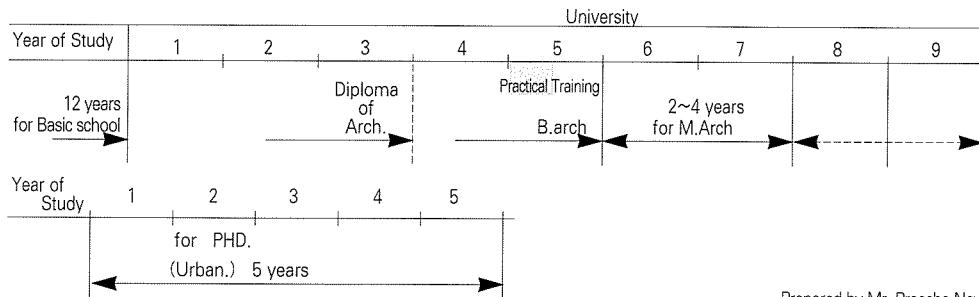

Prepared by Mr. Preecha Navaprapakul

〈스리랑카〉

스리랑카 교육제도(Architectural Education System in Srilanka)

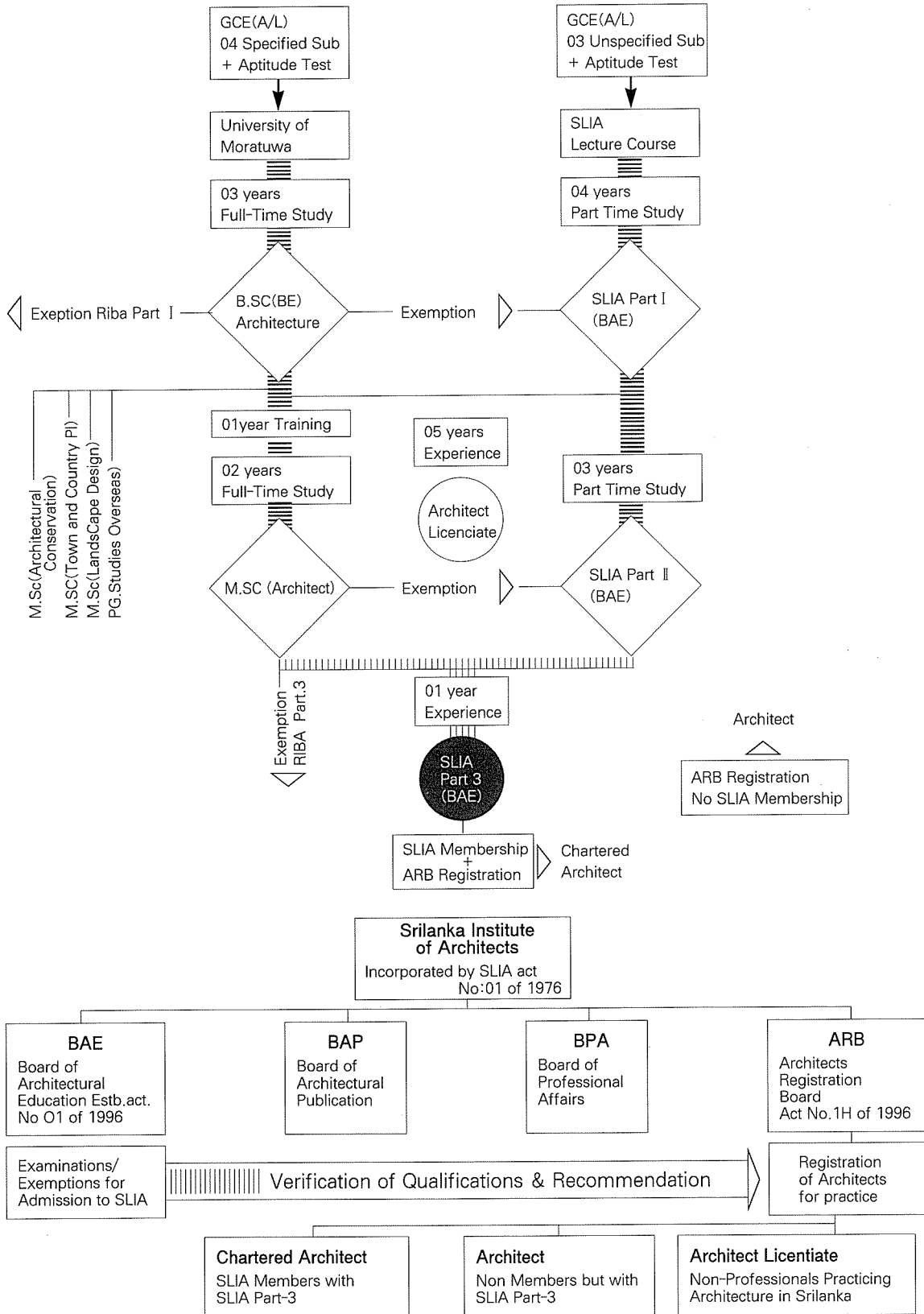

Prepared by Ms Mcinawaclu

〈필리핀〉

필리핀 교육제도(The Philippine Academic Structure)

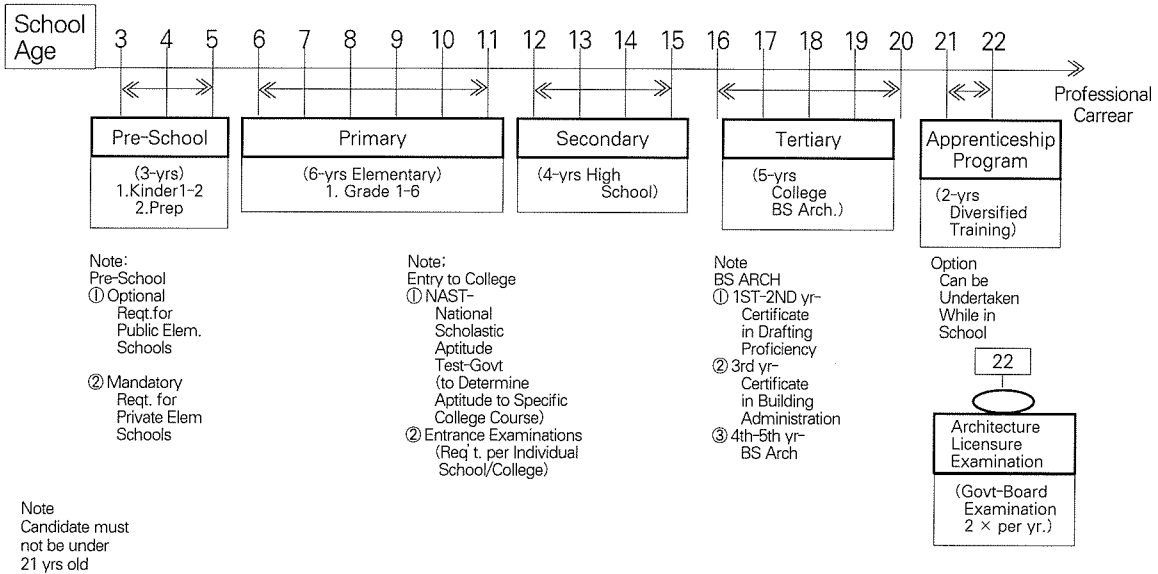

필리핀 인증제도(The Philippine Accreditation for Academic Institutions)

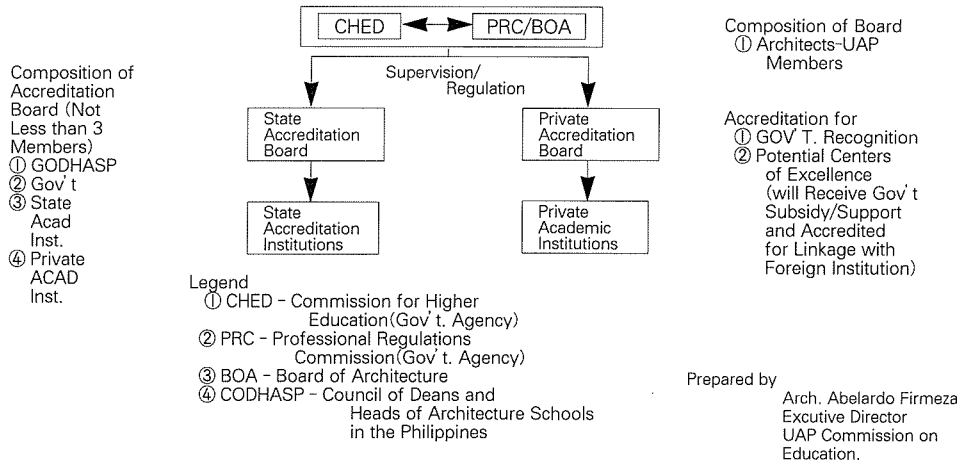

이번 회의에서는 중국의 Anzhi Xu 교수가 "Teaching Reserch and Practice-New Strategy of Architectural Education at Shenzen University" 관해서 발표했고, 홍콩의 Tunney Lee 교수가 "Architectural Education for a Changing Society"란 제목으로 발표했으며, 스리랑카의 Vidura Sri Nammuni 교수가 "The 21st Centry Imperatives for Architectural Education"이란 논문 발표했다. 또 싱가포르 Tay Kheng Soon 교수가 "Towards a New Concept of Asian Architectural Education"의 논문을 발표했다. Australia 대학의 Philip Cox 교수가 기초연설을 했는데, "Re - Defining the Role of the Architect to Face the Challenges of the 21st Centry"란 제목으로 멋진 강의를 한 바 있다.

다음은 ARCASIA(아시아 건축사 협의회)내 ACAE(건축교육위원회)의 활동을 간략히 소개하고자 한다.

Architects Regional Council ASIA(ARCASIA) (아시아 건축사 이사회)와 ARCASIA Committee for Architectural Education(ACAIE)(아시아 건축교육위원회)의 관계 ;

■ ACAIE의 계략소개

ARCASIA정관 교육위원회가 Hongkong에서 공식 이사회회의 출범모임이 있는 지 10년 후인 1979년 홍콩, 인도네시아, 말레이시아, 타일랜드, 싱가포르, 필리핀 등 6개 국가가 Jakarta에서 첫회모임을 갖게 되었다. 1980년까지 10 개국간 협회들이 정관에 서명하였고, 그해 8월 첫 ARCASIA이

사회와 ABAE(ACAE의 전신) 모임이 Bangkok에서 있었다. 여기서 각 회원국 협회가 매년 공식 회의를 갖기로 협의했고, 1985년 인도 Bombay, 제6차 이사회에서 ABAE가 새로 구성 ACAE로 개칭 교육위원회로 탄생됐다.

■ 조직

ACAE는 아카시아의 교육부인데, 각국 건축사협회 또는 관련 대표의 건축교육위원회 의장으로 구성되며, 아카시아 이사회와 동시에 매년 만나 회의를 한다. ACAE의 영속으로, 의장은 2년기간으로 선출되고, 선거는 다른 아카시아 대표단과 동시에 거행된다. ACAE는 3개 지역으로 분할 각국 협력자들이 지정된다. 남아시아, 동아시아, 동남아시아, 3개의 지역으로 분할된다.

■ 교육위원회 설립 목적

건축교육에 관한 모든 문제들을 이사회를 대신하여 조건하고 관할하며, 각국 협회 교육위원회의 활동을 협력하고, 각 국가에 필요한 관련 표준을 유지한다. 또한 교육의 성취를 위해 지역내의 건축학교나 각 협회에 협력하고, 각국 협회관련 건축과 학생과 교수들 교환에 협력하며, 건축교육에 관한 문제들을 국제 포럼이나 조직 각 국가의 지역을 대표하며, 이사회에서 논의된 사안을 위원에서 의결 실행하도록 한다.

■ 활동

ACAE 첫 회의는 Lochi 교육위원회 의장 지도 아래 각국 교육위원들 참석으로 1986년 Malaysia에서 개최되었다. 이 모임에서 각 회원국가의 건축 교육 상황에 관한 열열한 토의가 있었고, 이 회의이후 아시아 건축교육이란 백서가 회장 주도아래 발행되어 각국의 건축교육 현황을 알 수 있는 계기가 되었다. 인도 Bombay 회의 후에 말레이시아 건축사 협회와 Institute Technologi Mara(ITM대학)에서 조직한 1986년 Kuala Lumpur 제1차 학생잼버리대회가 성공적인 대회로 되어 각국 협회로부터의 그 반응이 대단히 좋았다. 각 해의학생과 지역학생사이의 연결관련이 성립되었고, 이 프로그램은 세미나, 학생들의 문화행사, 도시 투어, 그리고 아시아 건축사 대회 행사 등에서 참석하는 등 5일간의 일정으로 계획되었다.

첫 학생잼버리가 성공적으로 거행되어, 아시아 건축사대회가 격년제로 시행될 때마다 학생잼버리 행사도 함께 갖기로 공식 이사회에서 결의했으며, 1988년 제3차 아시아 건축사대회가 서울에서 거행되었을 때 AC AE회의와 함께 제2회 학생잼버리대회가 있었다. 이 학생잼버리대회에 10개국

에서 66명의 건축과 학생들이 참석했으며, 대한건축사협회에서는 개막 행사와 학생잼버리 세미나도 아주 인상적으로 개최한 바 있다. 학생작품 전시회도 했었는데, 출품작 모두를 이 대회 기간에 전시한 바 있다.

1989년 AC AE는 타일랜드 Bangkok, 인도 Shires h Deshpande 회장 진행으로 그 다음 회의를 갖었다. 그 후 계속해서 인도 Agra에서 1990년 AC AE회의를 했으며 Newdelhi에 1990년에도 거행했고 그 후 계속 학생 잼버리대회는 지속해서 거행, 모든 참가학생들이 건축적으로 흥미있는 많은 역사적 장소에 방문하며 즐거운 시간을 보냈다.

1991년 AC AE회의는 중국 북경에서 Malaysia의 P.kasi 의장 지도아래 거행했었고, 이때 학생잼버리 장래 개최규범들을 채택하였다. 이후 Pakistan에서 제5차 아시아 건축사대회와 동시에 제4차 학생잼버리 대회도 열렸다. 이 때는 34명의 외국 학생들이 12개아시아 국가에서 왔었고, 200명의 Pakistan건축과 학생까지 합세하여 성황리에 대회 행사를 치렀다. 그 행사는 건축과 학생을 갖고 있는 대학들 스스로 참여의 열기와 협력을 함께 하여 잼버리행사를 더욱 빛나게 했던 행사였다. 라홀회의에서 홍콩건축사협회가 아카시아내 9개국의 건축학과를 2년기간으로 조사업무를 한 바 있다.

ACAE의 업적은 지금까지 건축교육에 관련한 제반문제의 협의 및 토론의 장을 제공했고, 성공적인 출발과 학생문제를 다루어왔던 것이다. 이런 파급효과는 아카시아 회원국간의 대화와 참고와 연결고리의 새로운 만남의 창구 역할이 됐던 것이다. AC AE를 위한 장래계획도 건축교육에 관한 토론회, 연구강습회(Workshop)등을 포함하여, 아카시아내 건축학교에 관한 Handbook의 편찬과 국제학생설계경기 등을 정규적으로 개최할 예정이다.

■ 스리랑카 AC AE 회의(1998. 11. 12.) 최종 안건

13개국 AC AE위원들이 일본 동경에서 진행했던 교육위원회관련 문제들에 관하여 회의했는데, 그 당시 이사회에서 실행계획안으로 확정했던 아시아 국가내의 "(1) 건축교육 철학 지침서 작성과 (2) 건축 학교 인증에 관한 논고 검토건"이었다.

참석한 각국 건축학과 교육교과과정에 관하여 건축학교로부터의 보고서가 제출되지 않아 상기 건의 토론 진행 가능성이 어려웠다. 그래서 각국의 새로 참가한 회원들의 소개와 아울러 그간 AC AE의 역사적 고찰시간이 있는 후 앞으로 AC AE 활동에 관한 새로운 방향 등에 관한 의미있는 토론을 했다. 보고 회중에는 UIA 건축교육위원회, UNESCO 교육위원회의 Vassilis Sgoutas씨 Louis Con씨의 브리핑이 있었고, 이 보고

에 관한 각국 의견을 12월말일까지 제출하도록 공식보고회의가 있었다. 이어서 Tay Ken Soon 교수의 "아시아 건축교육의 개념과 실제"란 제목으로의 보고가 있었는데 (1) 교육에서 실제적 용의 어려움과 (2) 설계건축가, 기술인 건축가, 행정건축사, 연구 건축가, 유지 보존관리건축가 등 각각의 특별한 업무영역의 지도 자로써 적합한 기능의 적용등록의 어려움 등을 논의한 바 있다.

■ ARCASIA 활동 계획에 의한 ACAE의 관련계획

1. 건축과 학교의 인증방법과 순서, 학교교육 Programme의 지표작성과 연구 등에 관한 각 국의 의견을 모아 앞으로 미래 계획안으로 문서화하여 이용키로 했는데 이 건에 대한 폭넓은 각국의 의견교환이 4시간이나 있었다.

2. 건축학과 인증에 관한 건

정확한 각 국가의 자료를 갖고 있지 못하는 현 상황으로는 ARCASIA와 ACAE의 협조가 이것의 실행에 강력히 요구되고 있다. 이는 각 국가의 협회에서 협력해야 하고, 등록, 인증기구 등 ARCASIA 인증 위원회의 창설 가능성을 협의했으며, 이 인증 기구는 ARCASIA 내의 인증기구로 각 학교의 인증 활동을 할 수 있도록 각 국에서 필요에 의한 가능성을 협의했다. 활동하기 위한 조직으로 5내지 더 많은 아카시아 회원국 대표들로 구성하는 안을 토의했고, 학생재버리의 조직, 설립, 유지의 표준 등을 협의했다.

3. UIA/UNESCO Chapter의 논의

개업건축사의 등록목적외로가 아닌 순수교육적 관련에만 계속 연구하기로 하였다.

4. 1999~2000년까지 새 ACAE회장 선출

Prof. Parid가 ACAE 2년간 새 회장으로 선출되고 계속 노력하여 주기로 하였다. 이상과 같은 여러가지 건축과 학교교육에 관련한 협의가 있었고, 우리나라에서 거행될 1999년 ACAE 미팅에 건축관련 학장들의 토론이나 모임 등에 관한 별도의 협의 등의 논의가 있었다.

금년에는 ARCASIA대회가 우리나라에서 9월 12일부터 9월 17일까지 서울인터콘티넨탈호텔에서 개최될 예정이다. "Forum 10"이라고 명명하는 이번 대회에서도 건축사 협회와 ARCASIA 본부가 주체가 되어 국제회의를 할 예정인데, 각국의 국제건축사 자격제도의 태동에 초점을 맞춰 회의를 진행할 예정이다. 특히 아시아 16개국에서 건축과 학과장 모두의 참석을 계획하고 있으며, 금년 6월 23일부터 중국 북경에서 개최되는 국제건축사연합(UIA)대회 총회를 계기로 이곳에서 결의된 학교교육과정, 교육년한, 건축실무 직능위원회(PPC)의 설

치에서 UIA가 장려하는 건축사 자격제도를 검토하는 토론의 장도 함께 마련할 예정으로 있다. 이런 일면의 건축가상을 구현하기 위한 자격제도에 대하여 99년 2월 5일부터 8일까지 UIA회원국이 일본 나고야에서 이사국회의를 가질 예정으로 있다. 특히 WTO가 UNESCO 교육제도와 관련하여 건축사 자격제도를 시장개방 직능분야의 상호인증으로 뚜렷한 국제적기준의 마련을 할 경우 UIA장려기준으로 연계된 실건축사 업무를 하는 우리나라 건축설계 업계도 상당한 제도의 변화가 예상된다. 왜냐하면 WTO에서는 국제기관이 작성하는 기준을 상호인증을 위한 기준으로 적용하는 방향으로 검토하고 있고, UIA와 관련하여 WTO가 직접 의견을 갖지는 못하나 PPC회의에 참가해서 그 동향이나 그 동향이나 토론 결과의 성과에 큰 관심을 나타내고 있다. 이웃나라 일본도 건축가와 엔지니어를 포괄한 건축사제도(우리나라와 동일함)가 독자적으로 있는데, 일본도 이 새 국제 협약제도에 따른 대응이 요구될 전망이다. 작년 스리랑카 콜롬보에서 만난 일본건축가협회 노부오 코스미 회장도 1999년 3월까지의 국제화에 대응할 일본 자국내의 어떠한 보고서나 방안을 마련할 것이라고 비공식 언질을 필자에게 한 바 있다.

하나 우리나라의 경우는 건축사협회, 건축가협회, 건축학회가 아직도 일본만큼 어떠한 방향도 설정 못하고 있는 실정이라 정말 안타깝고 답답하다. 우리나라의 용역건축사제도를 국제적으로 인정을 받지 못하는 처지가 되면, 건축설계를 전문업으로 하는 우리나라 건축사들은 어떻게 해야 할 것인가? 그 뿐 아니라 UIA Accord는 대학교의 교과 과정중 건축가를 전문직으로 할 경우, 건축설계 과목의 학점을 5년 전일제 교육년한 중에서 설계단일과목만 80학점이상을 요구한다. 우리나라 대학교의 건축과의 경우 설계 30학점으로 졸업을 할 수도 있고, 더구나 복수전공을 허용해서 설계를 30학점으로라도 건축과를 졸업할 수 있으니, 지금도 이런 제도를 유지하고 있는 우리나라 현실을 국제적 흐름속에서 비교하면 정말로 앞이 캄캄하다. 건축사사무소의 업이 국제화 조류속에서 규정이 제정되어야 할 경우, PPC 북경대회에 제안되는 어코드 업무형태의 가이드라인을 마련 공포될 경우 우리나라의 건축사협회는 상당한 개혁이 이루어져야 하고 거듭 태어나서 조직상 새로운 형태의 국제화 규율에 합당하게 구성되어야 한다고 생각된다.

금년 9월 서울에서 개최될 '제10차 아카시아 포럼'에서는 아카시아 회원국의 인증 및 교육관련 전문가와 교수, 협회관계자, 행정가들이 대거 참석해 앞서 사안들을 비롯한 공동관심사에 관해 폭넓은 토론을 갖는다. 한국건축을 알리고 국제적 위상을 제고시킬 이번 포럼에 국내 건축사와 교육관계자, 공무원 여러분의 많은 참여를 바란다.