

世界 타이어産業의 再編

- Michelin의 Uniroyal/Goodrich買收를 中心으로 -

李 源 澤*

타이어産業의 再編은 買收, 合併, 生産交換, 技術提携 등 여러가지 形態로 進行되어 왔는데, 최근 美國을 무대로 더욱 활발히 이루어지고 있다.

유럽勢로서는 Continental이 General Tire를, Pirelli가 Armstrong을, 그리고 이번에 Michelin이 Uniroyal/Goodrich를 買收하였다.

日本의 Sumitomo고무는 1984~1985년에 英國, 西獨, 프랑스의 Dunlop 그룹을 買收한 데 이어 1986년에는 美國의 Dunlop마저 買收하였다.

그리고 Bridgestone은 1988年 5월에 Firestone을 완전히 子會社로 만들었으며, Yokohama고무도 今年 7월에 Mohawk를 買收하기로 決定하였다.

그밖에 1987年末 Yokohama고무, Toyo고무, Continental 3社가 技術交換 등 協力關係를 맺은 데 이어 General Tire를 加入시켜 美國에서의 合併事業에 合意하였다.

또한 最近에는 賣出額基準 世界 第3位인 Michelin이 第9位인 Uniroyal/Goodrich를 買收하였다. Fortun誌에 의하면 兩社의 賣出額은 Michelin이 87億 200萬弗, Uniroyal/Goodrich가 21億 9,100萬弗로서 合計 108億 9,300萬弗에 달한다고 한다(표 1 참조). 이로써 第1位인 Goodyear를 8,000萬弗이나 上廻하여 首位의 자리로 올라앉게 되었다.

1988年 5月 Bridgestone이 Firestone을 買收한 것이 記憶에 새로운데, 이 Bridgestone과의 차이도 크게 벌려 놓게 되었다.

〈표 1〉 세계 타이어 메이커 賣出額(買收後)

順位	會社名	國 家	'88年度賣出額(百萬弗)
1	Michelin	프랑스	10,893
2	Goodyear	美 國	10,810
3	Bridgestone	日 本	9,296
4	Pirelli	이탈리아	7,006
5	Continental	西 獨	4,498
6	Sumitomo고무	日 本	3,456
7	Pacific Dunlop	豪 洲	2,607
8	Yokohama고무	日 本	2,555
9	Toyo고무	日 本	1,606

資料: Fortun誌 '89年 4月號; 8月號

- 1) Michelin은 Uniroyal/Goodrich分 21億 9,100萬弗을 包含하였음.
- 2) 賣出額은 非타이어 部分을 包含한 連結決算임.

유럽과 日本勢에 의한 美國에서의 買收劇은 世界 타이어 메이커의 再編에 拍車를 가하고 있는데, 이번의 買收件으로 이러한 움직임은 一段落되었다는 見解가 支配的이다.

이번의 買收는 Michelin과 Uniroyal/Goodrich의 主要株主人 投資會社 Clayton & Dubilier와의 사이에 최근 合意한 데 따른 것으로 買收金額은 株式買收額으로 약 6億 9,000萬弗, 債務引受에 약 8億弗, 合計 약 15億弗이었다.

Uniroyal/Goodrich는 向後 Michelin 傘下로 들어가게 되었는데, 지금까지 Uniroyal/Goodrich社가 行하여온 生産, 流通, 販賣, 人事政策 등의 經營活動은 그대로 계속할 豫定이다. Michelin은 앞으로

* 大韓타이어工業協會 會誌課長

〈표 2〉 세계 타이어 메이커의 자본 및 業務提携關係

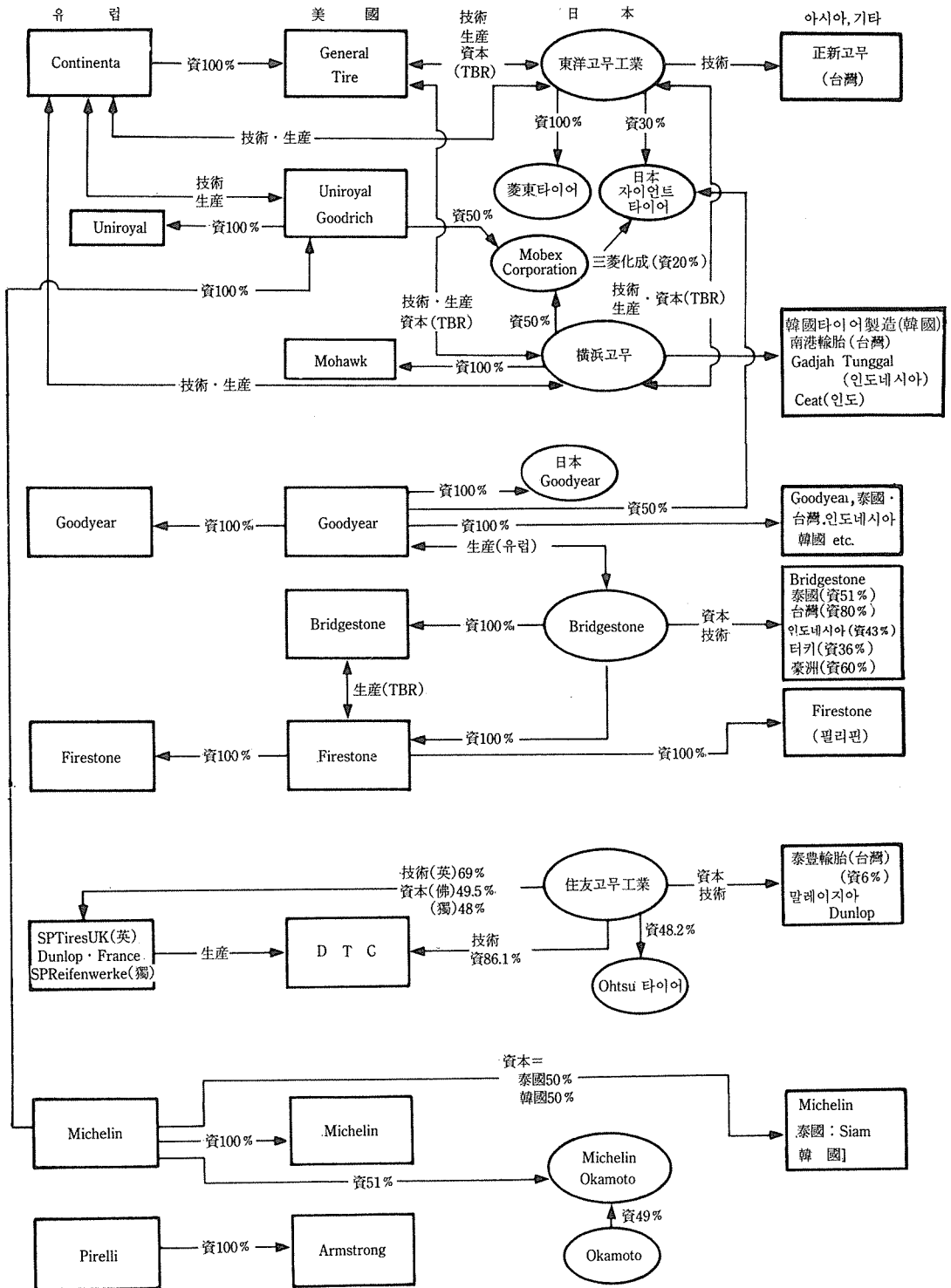

Uniroyal/Goodrich社의 타이어 生産과 技術開發에 대해서 技術提供을 함은 물론 向後 5年間 積極적인 設備投資도 하기로 하였다.

Uniroyal/Goodrich社는 3年前인 1986年 봄 Uniroyal과 B.F.Goodrich 兩社의 타이어 部門을 合併하여 50 : 50의 出資로 設立된 會社이다. 이에 의해 Uniroyal/Goodrich社는 美國内에서는 Goodyear에 이어 第2位의 타이어 메이커가 되었었다. 이 會社의 本社는 Ohio州의 Akron에 있으며, 美國에 5個所, 캐나다에 2個所, 멕시코에 2個所 合計 9個所에 工場을 所有하는 外에 R&D(研究開發센터) 2個所, 試驗센터 1個所를 保有하게 된다.

Michelin 그룹은 캐나다 및 北美에 9工場, 1R&D, 1試驗센터 및 從業員 16,000名이었으나, Uniroyal/

Goodrich를 買收함으로써 캐나다 및 北美에 18工場, 3R&D, 2試驗센터와 從業員 34,000名을 거느리는 巨大企業으로 단숨에 뛰어올랐다.

세계의 타이어 需要는 年間 약 7億 7,700萬個 (1988年末現在) 가운데 美國이 34%의 市場을 占有하고 있고, 日本이 15.7%의 市場을 占有하고 있어 美國이 日本의 2倍 이상의 市場規模라고 할 수 있다. 거기에 Goodyear, Michelin, Bridgestone을 비롯하여 많은 타이어 메이커가 격전을 벌이고 있는 것이다.

따라서, 美國에서뿐만 아니라, 世界市場에서 앞으로 더욱더 市場爭奪戰이 加熱될 것이다.

참고로 世界 타이어 메이커의 資本 및 業務提携關係를 收錄하였다.

(日本 週刊 ゴム 報知新聞 1989. 10. 2)

原 稿 募 集

「타이어·고무」지에 게재할
여러분의 원고를 기다립니다.
타이어공업 분야에 관련되는 내용의 원고를
다음의 요령에 의거 투고하여
주시기 바랍니다.

- 내 용 : 1. 경영, 경제, 무역, 기술에 관한 논문 및 리포트
2. 체험기 등
- 원고매수 : 제한없음.
- 마 감 : 매월 5일을 원칙으로 하나 수시로 접수.
- 고 료 : 채택된 원고는 소정의 고료를 드립니다.
- 보 낼 곳 : 서울시 강남구 삼성동 159(무역회관 1910호)
대한타이어공업협회 회지과
- 문 의 처 : TEL 551-1904