

Avid

디지털 영상/음향 콘텐츠 교육을 위한 *Avid Training Center* 구축

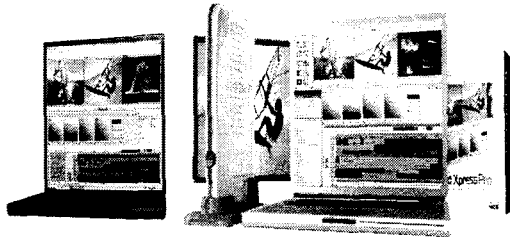

(주)위더스텍

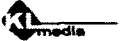

Korea Contents Association



Avid

Agenda

1. AVID 업체 소개
2. AVID PRO & MOJO DNA 소개
3. ATC 사업 개요
4. ATC 구축 후 기대효과
5. ATC 사업 운영 및 활용
6. ATC 성공 사례 및 국내 현황
7. ATC 추진예정 사이트
8. 국내 아비드 사용현황
9. PRO & MOJO DEMO



Avid

1.Avid 업체소개



1.Avid 업체소개

Avid

Avid Technology Inc. ?

본 사

- ❖ NASDAQ : AVID
- ❖ 2002 매출액 : 4.2억 달러(약 5300억원)
- ❖ 한국 아비드 1995년 지사 설립
- ❖ 전세계 시장 점유율 1위의 영상 솔루션 전문 업체
- ❖ 영화 편집 90%, 방송 편집 70% 이상 사용

국내 주요 사용처

- ❖ 방송국 : KBS, MBC, SBS 등
- ❖ 기업체 : 삼성그룹, LG그룹, SK그룹, 한화그룹, KT 등
주요 대기업 사용 중
- ❖ 관공서 : 대전 문화산업지원센터, KIPA, 영화진흥원
문화관광부 게임지원센터 외 50여 곳
- ❖ 학교 : 국내 영화과, 멀티미디어 및 방송관련학과
약 100개 학교 사용 중





2.Avid 제품 소개



2.Avid 제품 소개



1) Avid Xpress Pro & Mojo DNA

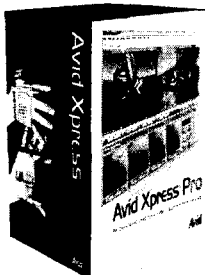

Avid Xpress Pro

- Xpress Pro Software
- DigiDesign AudioSuite
- FilmMaker's Toolkit*
- IllusionFX™
- Pan and Zoom
- Stabilization
- Sorenson Compression Suite
- Sonic ReelDVD
- Boris GRAFFITI LTD
- Boris FX LTD
- Profound Effects Elastic Gasket



Avid Mojo DNA

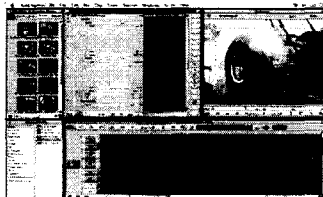

Avid

3.ATC 사업개요



3.ATC 사업개요

Avid

Avid Training Center 구축

- ❖ 중부권 국제공인 센터, 학교 이미지 상승
- ❖ 영상콘텐츠의 활용성 증대
- ❖ 콘텐츠 Creator 양성의 필요성
- ❖ 교육부 대학 지원 방안에 순응

사회적 환경

- 대학의 특성화/전문화
- 디지털로의 전환

경제적 환경

- 다매체 방송 시장 형성
- 디지털 방송 산업의 성장
- 영상 콘텐츠:고 부가가치

문화적 환경

- 문화활동의 다양화
- 디지털 매체 친숙



3. ATC 사업개요

ATC 시스템 구성도

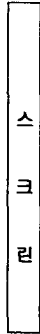
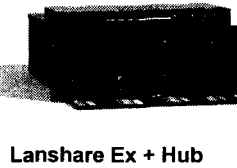
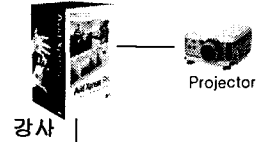
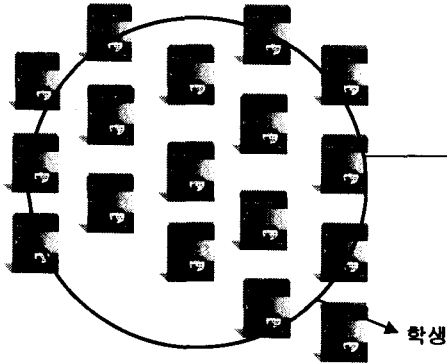

AVID사와 지역 협력사 현물투자



4. ATC 구축후 기대효과



4. ATC 구축후 기대효과

Avid

1) Avid Training Center 기대 효과 (학교 측면)

Avid Training Center 구축

학교 측면

- 최고 수준의 교육지원 실현
- 창의적/실용적 전문 영상인 양성
- 중부권 최대의 전문 미디어 교육 기관
- 학교 홍보의 극대화
- 수익모델로써의 수익창출



4. ATC 구축후 기대효과

Avid

2) Avid Training Center 기대 효과 (학생측면)

Avid Training Center 구축

학생 측면

- 디지털 영상시대 경쟁력 강화
- 공인 수료증 발급
- 현업 사용 툴의 전문 교육 수강
- 취업 대비



4. ATC 구축후 기대효과



3) Avid Training Center 기대 효과 (학생측면)

Avid Training Center 구축

기타 측면

- 지역민 대상 영상교육으로 수익 사업화
- 영상제 및 세미나 개최로 대외 홍보 기대
- 지역 영상 센터로서 중심 역할
- 산학 협력관계 구축



5. ATC 사업 운영 및 활용



5.ATC 사업 운영 및 활용



Avid Training Center 학내 공동 활용 가능

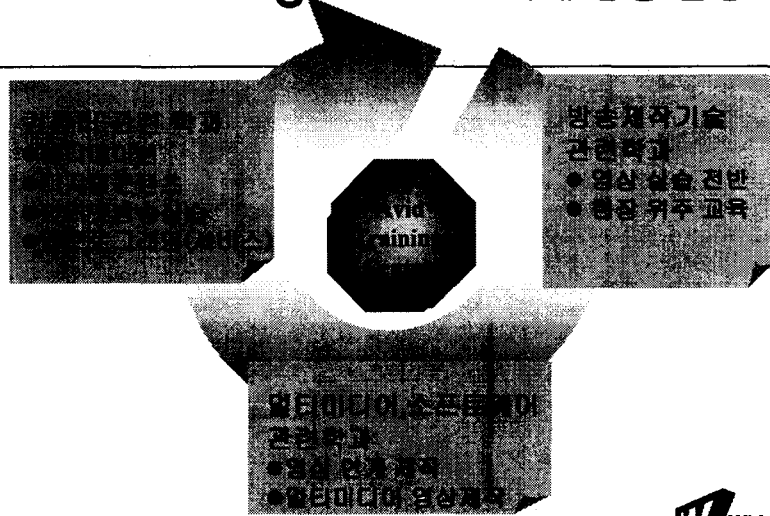

5.ATC 사업 운영 및 활용



Avid Training Center 운영 FLOW

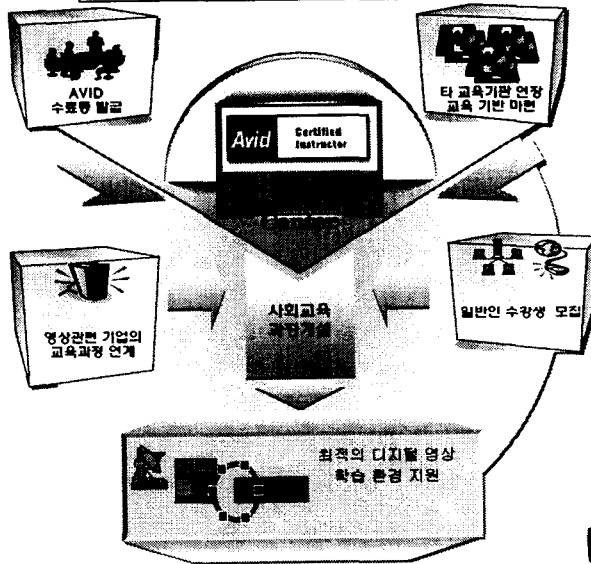



6.ATC 성공사례 및 국내 현황



6.ATC 성공사례 및 국내 현황



중앙대학교 AVID Training Center

1).사 업 명

AVID 미디어 공인 교육 센터 (AVID Training Center)
2003년 6월 서울 지역 유일하게 활동시작

2).사 업 내 용

- 산업용 디지털 콘텐츠의 개발
- 생산 및 리소스 확보
- 디자인, 애니메이션, 영화, 게임 등 콘텐츠 제작에 필요한 다양한 디지털 이미지 음향등 산업용 콘텐츠를 산학협력에 의해 확보
- 공동활용체계 구축으로 디지털 콘텐츠 산업의 경쟁력 강화
- 디지털 콘텐츠 유통 및 전문인력 양성
- 콘텐츠의 국내 외 유통기반 구축
- 저작권 보호 관련기술의 표준화 지원 및 기술개발 사업지원
- 디지털 영화 제작
- 산업디자인, 사진, 게임, 디지털 콘텐츠의 기획
- 콘텐츠 제작 관련 교육을 통한 콘텐츠 제작자의 저변 확대
- 디지털 콘텐츠 분량 정보 공동체 조성
- 디지털 콘텐츠 경영정보, 마케팅 정보의 공유
- 디지털 콘텐츠 산업 통계 및 지표 연구, 지역별 특성 연구 지원
- 디지털 콘텐츠 산업 관련 정보 네트워크 구축 제공

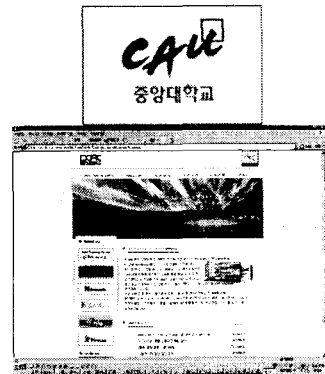

6.ATC 성공사례 및 국내 현황

Avid

중앙대학교 AVID Training Center

3). 교육 장비

종류	사양	수량
전문가용 편집시스템	· Avid DS HD	각 1 대
	· Avid Media Composer	
	· Avid Xpress DV power pack	
	· Avid PRO & MOJO 로 업그레이드 예정	
교육용 편집시스템	· Avid Xpress DV Edu	40
스튜디오	· 부조경실 (문자발생기, 음향, 비디오시설)	2
스튜디오	· 스튜디오 동영상 촬영실	2
교육용 PC	· 이미지 디자인 및 동영상 편집용 PC 디지털 콘텐츠 제작용	30
교육장 시설	· 빔프로젝트, 램프, 무선마이크등	1
멀티미디어실	· 카메라 시스템, DV-DECK, VCR, 디지털 콘텐츠 제작 웹 프로그래밍실	4
기계실	· 공동작업을 위한 스토리지서버 · VOD 스트리밍 태스팅 장비	1



6.ATC 성공사례 및 국내 현황

Avid

중앙대학교 AVID Training Center

4). 자격증

가. 인증서 발급:

아비드에서 공식 인증한 공인 교육기관으로서 교육과정 수료후 중앙대학교와 한국 아비드사에서 발행하는 교육 이수 증서 발급

나. 주요수강 대상자

- 해당 계열 재학생(50%), 취미 생활 영상 동아리, 클럽
- 웹 디자인너 / 웹 PD
- 프로덕션, 사진 영상 Shop 기사
- 관련학과 교수님, 매체센터 조교
- 디지털 콘텐츠 제작사(애, 출판사)
- 광고사/기업 홍보담당자
- 웹 프로그래머

다. 전문분야 진로/활동

- 방송관련 CF, CG분야
- 인터넷 스트리밍 프로그래머
- 프로덕션, 방송 제작사
- 광고 영상 홍보 제작사
- 인터넷 방송 운영
- 공인 자격증 취득으로 전문 강사등.



6.ATC 성공사례 및 국내 현황



중앙대학교 AVID Training Center

5).현재 교육 기수 및 운영위원

- 교육기수
 - 1기 수강자들은 다양한 연령층과 전공자들로 이루어져있다.
 - 현재 운영기수로 3기를 모집 중이다.

- 강사
 - 미아비드사 인증 강사 김인배님

<중앙대학교 ATC 강의 관련 사례 (4기 모집공고)>

구 성	내 용
모집인원	· 20 명
일 시	·1주차 11월 10일(월)~ 11월 13일(목) ·2주차 11월 17일(월)~ 11월 20일(목)
강 사	·미 아비드 인증강사 김인배님
참 가 비	·일반인 : 30만원 (교재별도) ·학 생 : 25만원 (교재별도)
특전사항	·필기 합격여부에 따라 아비드 공인 인증서 지급 ·(중앙대학교 총장명외와 아비드인증



6.ATC 성공사례 및 국내 현황



중앙대학교 AVID Training Center

6).아비드 트레이닝 센터 운영정책

- 가. 정규 교육은 정규 ATC 인증서(아비드코리아와 중앙대가 인증)를 지급한다.
- 나. 단기 교육은 상황에 따라 중앙대 총장명외의 수료증을 발급할 수 있다.
- 다. 학생부(대학원생 포함)는 (32시간 기준) 수강비 25만원으로 한다.
단, 교재비는 별도로 DCRC에서 교재 30%로 할인가로 판매한다.
- 라. 일반부는 (32시간 기준) 수강비 30만원으로 한다.
단, 교재비는 별도로 DCRC에서 교재 30%로 할인가로 판매한다.
- 마. 환불은 교육시작일 3일전에 요청시 전액 환불된다.
그 이후 환불은 불가한다.
- 바. 공인 인증 수강시간은 최소 25시간을 기본으로 한다.
- 사. 기타 단기과정과 세미나 과정을 실시 할 수 있다
- 아. 세부교육과정과 수강료는 상황에 따라 변할 수 있다



Avid**7. Avid Training Center 추진 예정 (지역 고려)****7. Avid Training Center 추진 예정 (지역 고려)****Avid**

? (대전)

동국대학교(서울)

조선이공대(광주)

IT 교육 센터내 자체 운영중

전북대학교(전주)

IT 교육 센터내 자체 운영중

동서대학교(부산)

서원대학교(청주)

중앙대학교(서울)





8. 국내 아비드 사용 현황

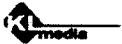

1. 공공서 부문

1) 한국소프트웨어진흥원(KIPA)

- 구성장비 : Avid Unity, DS|HD Editor, Symphony, Xpress

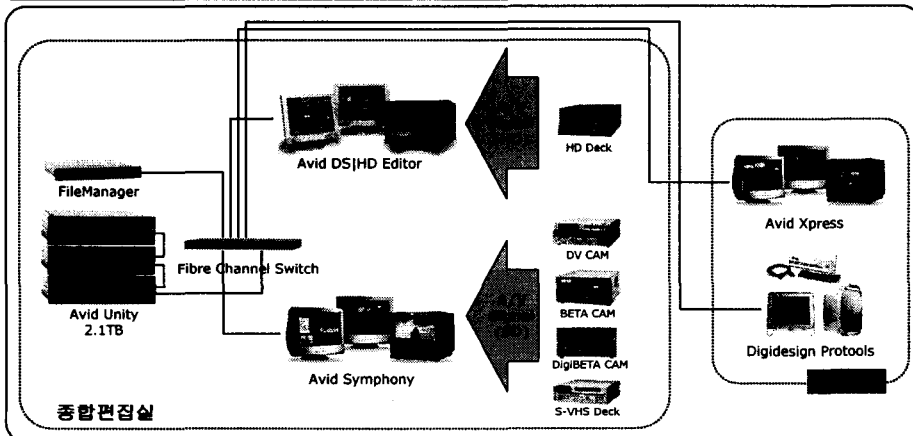



1-1. 관공서 부문

한국소프트웨어진흥원은 스튜디오, 종합편집실, 음향실을 갖추고 있으며, Avid Symphony와 Avid DS|HD Editor, Avid Xpress, Protools 등의 장비를 Unity로 네트워크로 구성하여 사용하고 있다. SD뿐만 아니라 HD 시스템을 갖추고 가편에서 종편까지 한 곳에서 모두 처리할 수 있는 시스템을 갖추고 있다. 웹 캐스팅 제작기반이 엄격한 국내 업체들에게 콘텐츠 제작에 꼭 필요한 스튜디오 및 관련 방송장비, 편집실을 무료로 임대하여 사용할 수 있도록 하여 경쟁력 있는 콘텐츠 제작을 지원하고 있으며 경쟁력 있는 콘텐츠 개발 및 영케스팅 산업의 활성화 유도에 있다.

2) 한국문화콘텐츠진흥원

공동장비실 내 영상편집실에서 운영하고 있으며, 제작 및 기술지원 등 실질적인 업계 지원을 통해 관련 산업 활성화를 유도하고 있다.

◆ 구성장비 : Avid DS|HD Editor, Symphony

3) 한국게임산업개발원

게임 영상의 시각 효과를 극대화 하기 위하여 Avid DS|HD Editor와 Avid Symphony를 기반으로 1:1 디지털 편집에서 아날로그, HD 까지 수용할 수 있는 시스템을 구축하고, 다양한 영상 Format의 입출력이 가능한 게임개발 전문 편집 기능을 제공하고 있다.

◆ 구성장비 : Avid DS|HD Editor, Symphony

4) 한국방송영상산업진흥원

방송에 관한 연구, 인력개발 (창의적 방송인력양성을 위한 교육연수)

◆ 구성장비 : Avid Symphony, Avid MediaComposer, LANShare EX, Avid XpressDV

5) 대전시청 (EXPO 과학공원 내 영상편집실)

대전 지역의 프로덕션, 관공서, 기업 등의 영상 편집 및 제작 지원

◆ 구성장비 : Avid Symphony, Avid Xpress



1-2. 관공서 부문

6) 포함시청

포함시청 내 방송실에 설치되어 있으며, 포함시 공보물 및 홍보 영상 제작에 활용.

◆ 구성장비 : Avid Xpress

7) 용인시청

용인시청 내 방송실에 설치되어 있으며, 용인시 공보물 및 홍보 영상 제작에 활용.

◆ 구성장비 : Avid Xpress

8) 그 외

- ◆ 광릉 해양청소년 수련관 (Xpress)
- ◆ 강원도 청소년 수련관 (Xpress)
- ◆ 한국영화진흥공사 (Media Composer)
- ◆ 전주 KIPA (Xpress)
- ◆ 대구교육과학연구원 (Xpress)
- ◆ 광주 KIPA
- ◆ 경부기록보존소
- ◆ 전북과학교육연구원
- ◆ 서울시 교육청
- ◆ 서울 마사회
- ◆ 국립안센터 / 서울 KIPA / 서울 청소년 센터 그 외 다수





2. 방송국 부문

1) 한국방송공사(KBS)

- 구성장비 : Avid Unity, Avid NewsCutter Effect (보도국), Avid Xpress (위성, 스포츠국)

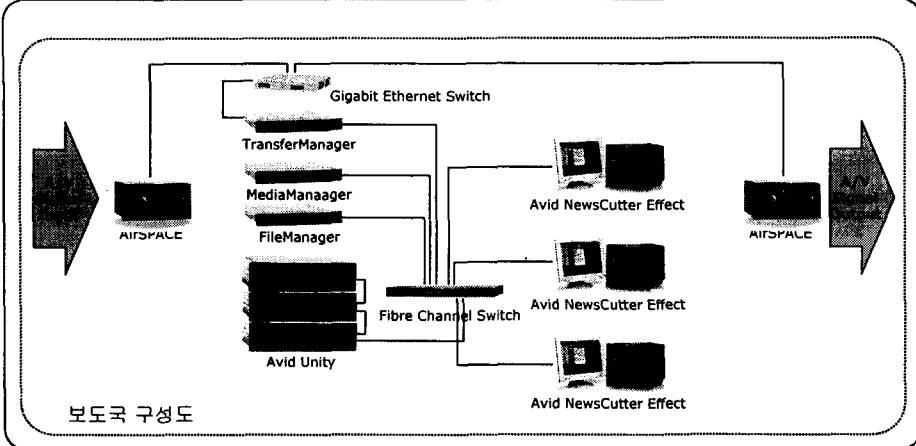

보도국 구성도



2-1. 방송국 부문

한국방송공사는 뉴스룸을 널리니어 시스템으로 구축하여 뉴스제작에 관련된 워크플로를 디지털화하여 뉴스를 제작하고 있다. Avid Unity와 AirSPACE, TransferManager, MediaManager 등의 장비를 통하여 인제스트, 송출 부분을 담당하고, Avid NewsCutter 시스템을 편집부문에 구축하여 뉴스 제작에 사용하고 있다. 또한, KBS 위성국 스포츠 국에서는 Avid Xpress 시스템을 도입하여 사용하고 있다.

2) SKY KBS

KBS의 위성방송 채널로 드라마 편집 및 방송영상 편집에 활용.
 ◆ 구성장비 : Avid Media Composer, Avid Xpress

3) SBS 종합편집실

◆ 구성장비 : Avid Symphony

4) MBC Plus

문화방송의 자회사로서 각종 영상자료 편집 및 뉴스편집, 게임관련 방송 편집 등 다양한 분야에서 활용되고 있다.
 ◆ 구성장비 : Avid Media Composer, Xpress, NewsCutter

5) MBC 드라마넷

문화방송의 자회사로서 드라마 편집 및 광고 영상 편집용으로 활용되고 있다.
 ◆ 구성장비 : Avid Symphony

6) 그 외 지방 방송국

◆ 제주문화방송(Avid Symphony), 울산문화방송(Avid Media Composer), 대구문화방송(Avid Xpress), 부산문화방송(Avid Media Composer, Xpress), 포항문화방송(Avid Xpress), PSB 부산방송(Avid Media Composer)





3. 교육기관 부문

1) 성균관대학교 (KBS)

- 구성장비 : Avid Xpress

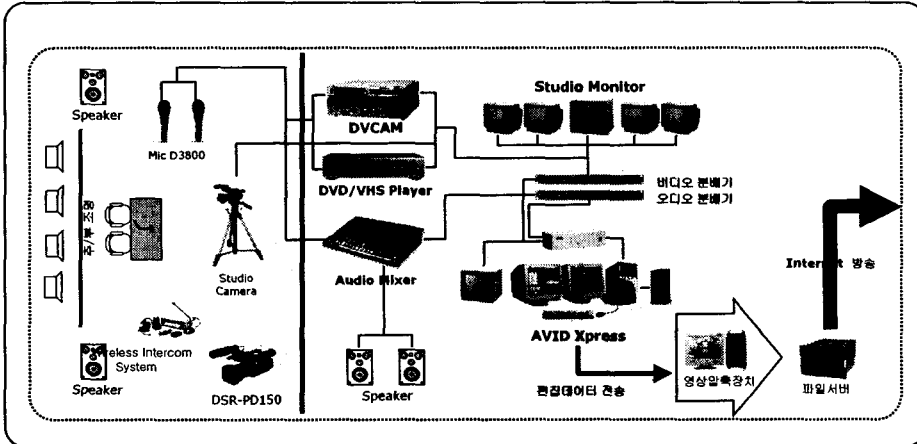

3-1. 교육기관 부문

성균관대학교에서는 멀티미디어 교육자료 (예를 들면, 인터넷 강의용 위한 동영상 자료, 학교 홍보물, 세미나 자료 등)의 제작을 위하여 Avid Xpress 시스템을 도입하여 사용하고 있다.

2) 영화아카데미

영화 편집과 관련하여 교육용 기자재로 활용 중이다.

- ◆ 구성장비 : Avid Xpress

3) 한양대학교

멀티미디어 제작실 내에 설치되어 있으며, 학교 내 홍보영상 제작 및 교육자료 제작에 활용하며, 또한 Xpress DV 사용자를 위한 교육 시스템으로 활용하고 있다.

- ◆ 구성장비 : Avid Xpress, Xpress DV

4) 그 외의 학교

- ◆ 아산기능대학(Avid Xpress), 홍익대학교 조치원 캠퍼스(Avid MediaComposer 9000XL), 용인대학교(Avid FilmComposer) 동서대학교(Avid MediaComposer), 한국종합예술학교(Avid MediaComposer, Avid FilmComposer), 순천향대학교(Avid Xpress), 남서울대학교(Avid Xpress), 동의공업대학(Avid Xpress), 동서대학교(Avid MediaComposer), 이화여자대학교(Avid Xpress), 세종대학교(Avid Xpress), 단국대학교 천안 캠퍼스(Avid Xpress), 정보통신대학교(Avid Xpress), 제주한라대학교(Avid Xpress, Avid LANShare EX, Xpress DV), 아주대학교(Avid MediaComposer, Xpress DV), 동덕여자대학교, 서강대학교 영상대학원, 숙명여자대학교, 상명대학교 전북대학교, 영동대학교, 계원조형예술대학교, 경동대학, 대전대학교, 강호상광고등학교, 영지전문대학, 영남대학교, 대덕대학, 구미1대학, 우송공업대학, 우송대학교, 창원대학교, 부산여자대학교, 동부산대학, 국민대학교, 청경대학, 충북인터넷고등학교, 해전대학, 성공회대학, 대전보건대학, 진남과학대학, 창원전문대학, 동호공업고등학교, 호남대학교, 재활복지대학, 경일대학, 인천대학교의 다수



Avid

4. 사내방송국 부문

1) FGTV(순복음 교회 사내 방송실)

- 구성장비 : Avid Unity, Avid MediaComposer, Avid Xpress

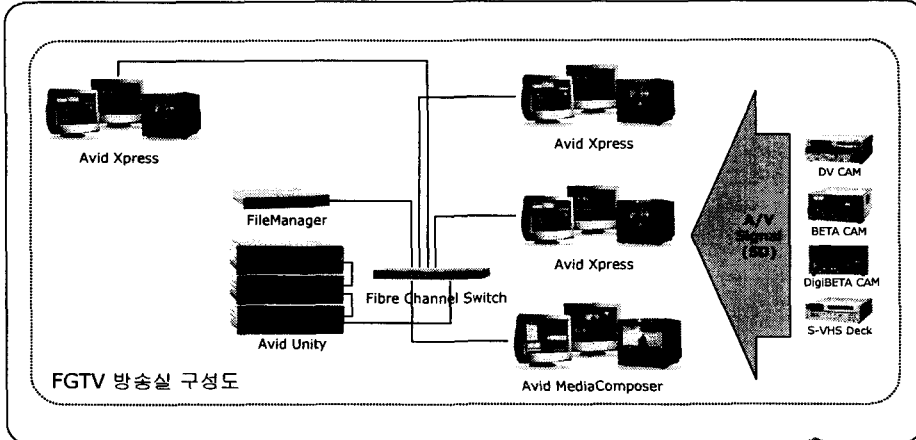

Avid

4-1. 사내방송국 부문

순복음 교회의 인터넷 방송국으로 주일, 수요예배 등 실시간 생중계와 해외성회, 설교, 찬양 등 VOD 제공하고 있으며, 이러한 영상물 제작을 위해 활용하고 있다.

2) 그 외의 사내 방송국

- ◆ 삼성그룹 SBC (Avid MediaComposer)
- ◆ 포스코 (포항제철, 광양제철) (Avid MediaComposer)
- ◆ 중산도 방송 홍보팀 (Avid Symphony)
- ◆ SK C&C (Avid Unity, Avid NewsCutter)
- ◆ Unitel (Avid Xpress)
- ◆ 박곡치 편집실 (Avid FilmComposer)
- ◆ 삼성 에버랜드 / 삼성 중공업 / 삼성 IDAS / 삼성생명 / 삼성 SDS / 삼성 멀티캠퍼스 / 삼성 롤라자 / 삼성 증권 / 삼성 전자 / 삼성의료원 등
- ◆ LG 방송센터 / LG 반도체 / LG 소프트 / LG 전자 / 데이콤 / 인터파크
- ◆ SK 텔레콤
- ◆ 한화그룹 방송센터
- ◆ KT
- ◆ 동아백화점
- ◆ 타이거풀스
- ◆ 포스코
- ◆ 대우증권
- ◆ 동부화재
- ◆ 현대해상화재보험 외 다수



Avid**5. 케이블 방송국 및 Post Production****1) 케이블 방송국 부문**

- ◆ 디지털 미디어 (Avid Xpress)
- ◆ 건강위성 TV (Avid Xpress)
- ◆ PTV (Avid Xpress)
- ◆ MBN (Avid Unity, Avid MediaComposer, Avid Xpress)
- ◆ 웨딩TV (Avid MediaComposer)
- ◆ M Net (Avid Symphony, Avid Xpress)
- ◆ KTV (Avid MediaComposer)
- ◆ 은 유즈넷 (Avid Xpress)
- ◆ 바둑TV (Avid Xpress)
- ◆ 려즈채널 (Avid Xpress) 외 다수

2) Post Production 부문

- ◆ 고영표편집실 (Avid FilmComposer)
- ◆ 21세기프로덕션 (Avid Symphony)
- ◆ 애드비전 (Avid Symphony)
- ◆ 시네피क्स (Avid Symphony)
- ◆ 애드넷 미디어 (Avid Symphony)
- ◆ 서울비전스 (Avid Symphony)
- ◆ 코리아비주얼스 (Avid MediaComposer)
- ◆ 선우프로덕션 (Avid MediaComposer) 외 다수

**Avid****9.Avid PRO & MOJO DEMO**