SkyLife 방송센터 구축현황 및 사업전망

2001.11.

한국디지털위성방송(주)

<목 차>

- I. SkyLife 방송센터 구성도
- II. 방송시스템 구축현황
- III. 고객정보시스템 구축현황
- IV. SkyLife 회사소개
- V. SkyLife 사업전망

위성방송 개념도

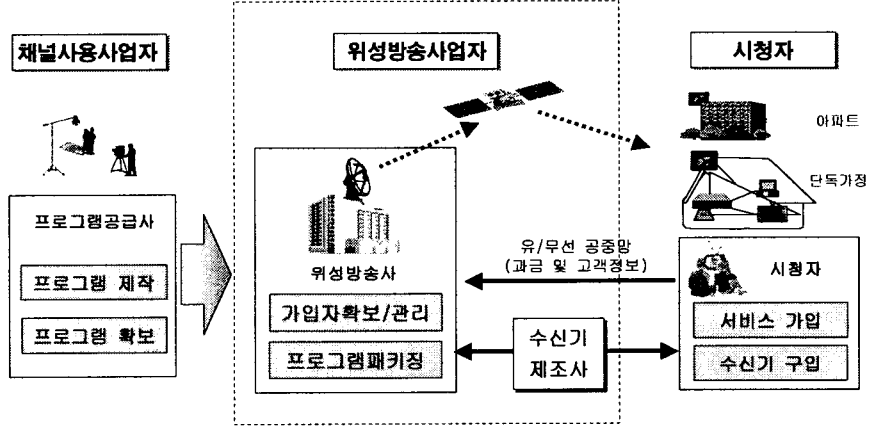

무궁화 3호 위성 제원



		Ku Band DBS	Ku Band FSS		Ka Band FSS
			Group 1	Group 2	
Transponder		6(9 for 6)	12(16 for 12)	12(16 for 12)	3(5 for 3)
Coverage		Local	Local	Variable	Local
TWTA		120W TWTA	45W TWTA	45W TWTA	82W TWTA
(GHz)	Up	14.5~14.8	14.0~14.5		20.085~30.885
	Dn	11.7~12.0	12.25~12.75		20.235~21.155
	Up	LHCP	H	V	RHCP
	Dn	LHCP	V	H	LHCP
EIRP(@EOC)		59.4dBW	50.2dBW	54.7dBW 49.5dBW	55dBW
G/T(@EOC)		13 dB/K	13.5dB/K	13.5dB/K 7.5dB/K	9.4dB/K

SkyLife 방송센터 구성도

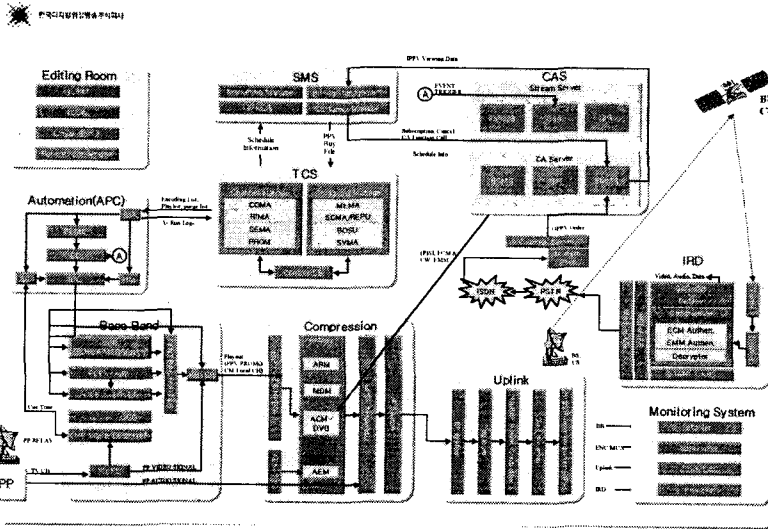

방송시스템 Data Flow

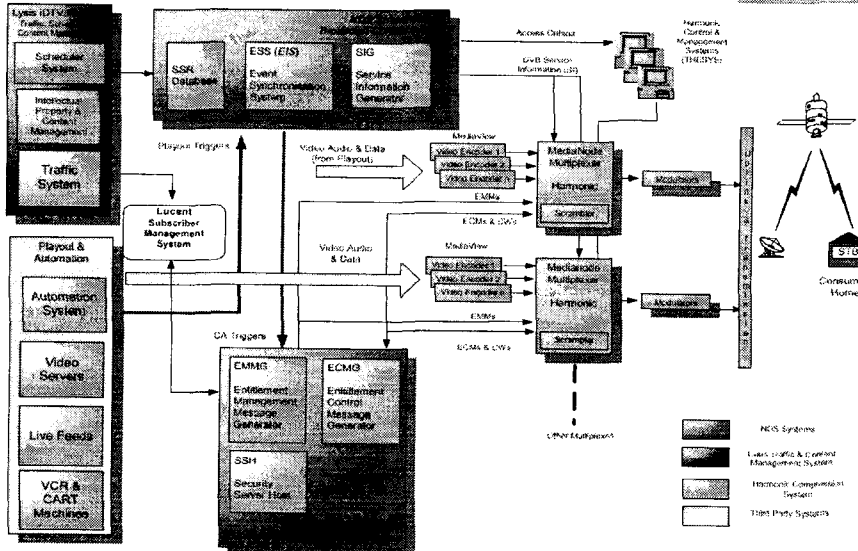

수신제한시스템(CAS)

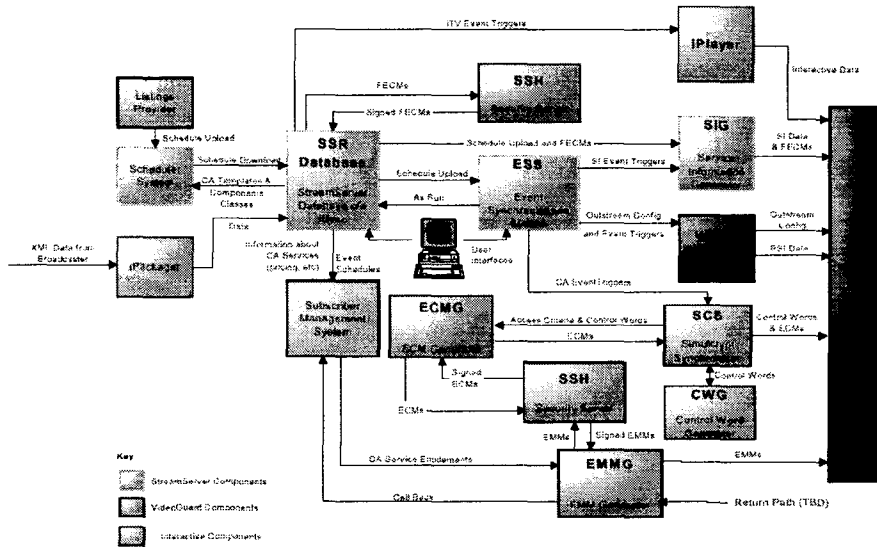

Traffic Scheduling System

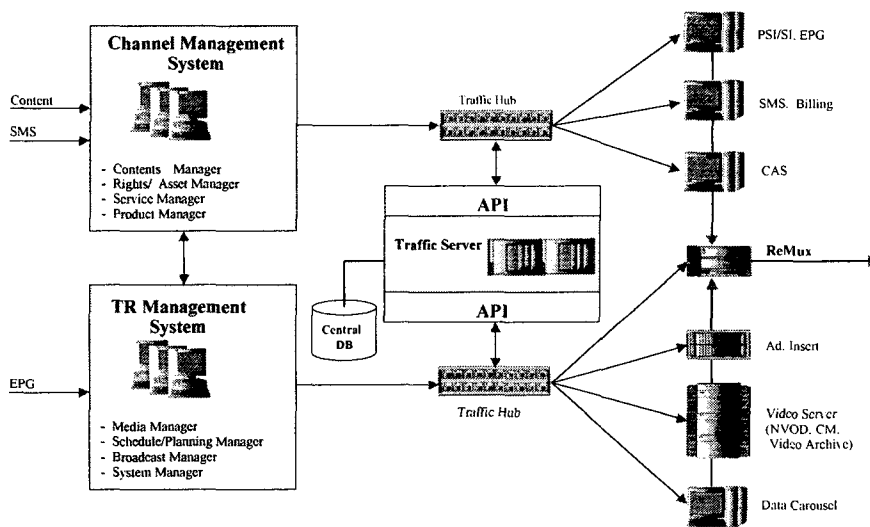

Master Control Room

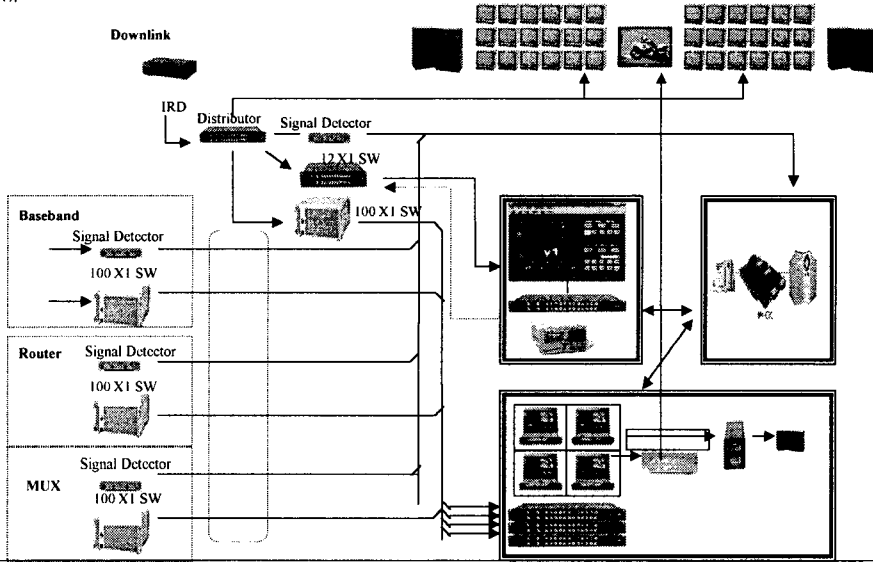

Encoder and Multiplexer

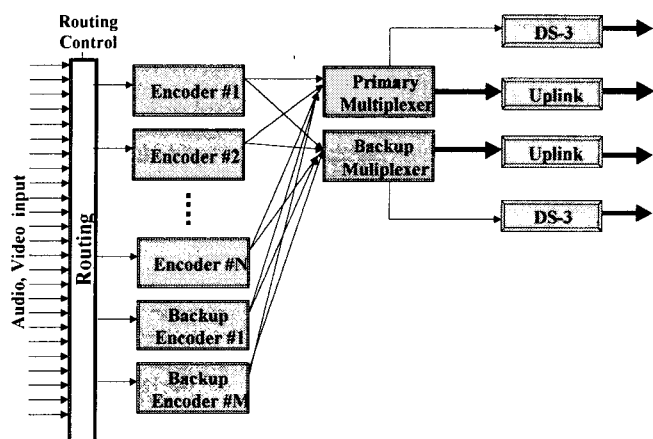

Up-link System

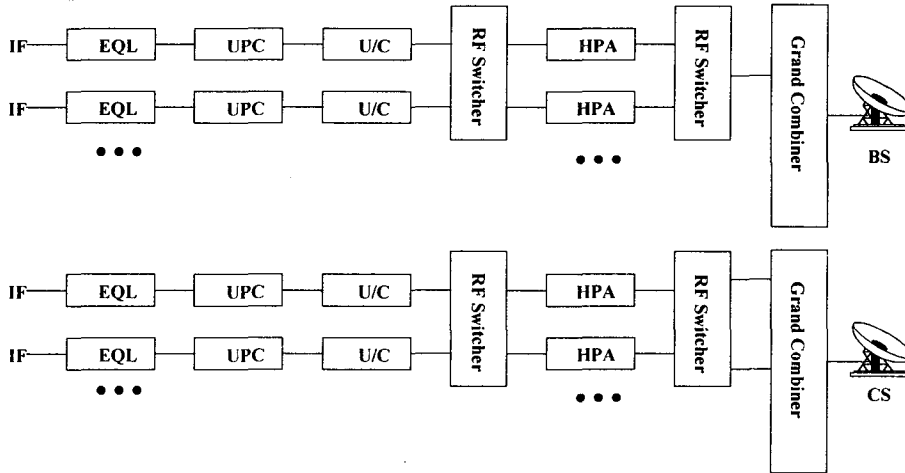

고객정보시스템 구조



고객정보시스템(SCIS)은 위성방송과 긴밀한 연동과 외부관련 기관과 연계되어 있으며 전체시스템의 각 서브시스템은 자료 공유 및 유기적 연동체제로 구성

고객정보시스템 배경

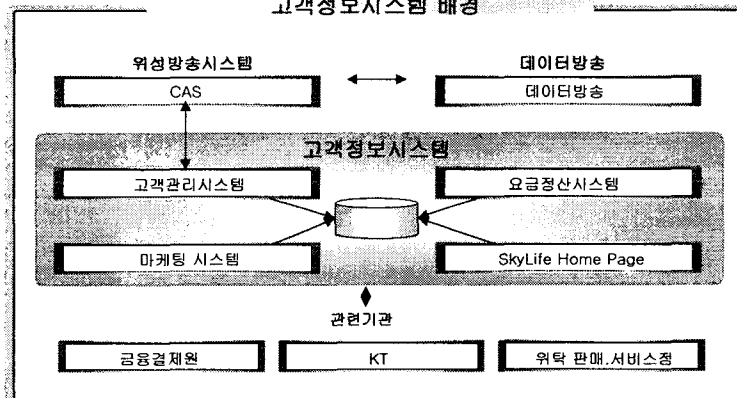

※ SCIS : SkyLife Customer Information System)

하드웨어 및 네트워크 구성



주요 운용장비는 KT-IDC에 위치하여 안정적인 운영과 만일의 사태를 대비하여 주요 부분은 이중화 하였음

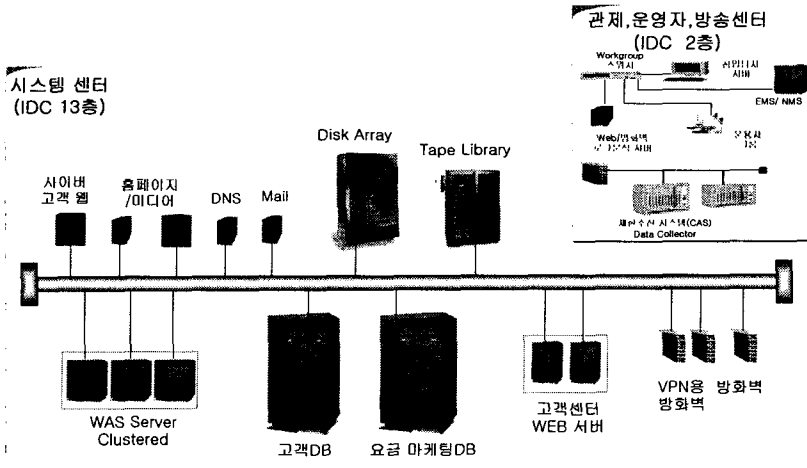

고객관리시스템



고객관리시스템은 서비스계약, 개통 및 변경에서 상담민원까지 디지털위성방송 가입자에 대한 관리하는 주요 시스템 임

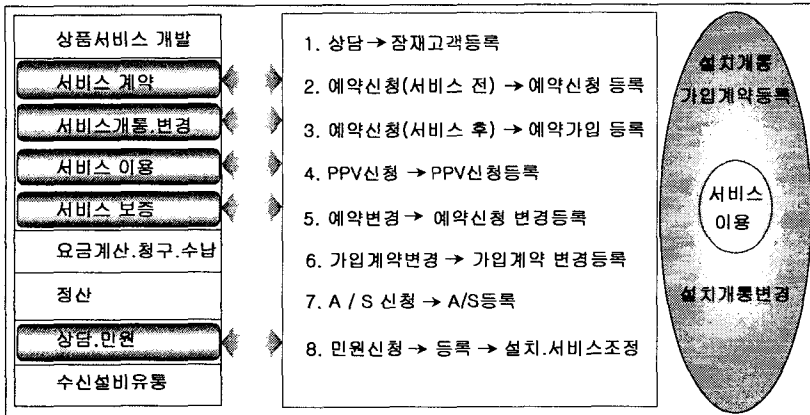

마케팅관리시스템



마케팅관리시스템은 상품서비스 개발 오더 및 개발된 서비스에 대한 결과 분석을 제공하는 시스템이며, 또한 수신설비에 대한 유통 정보를 관리함

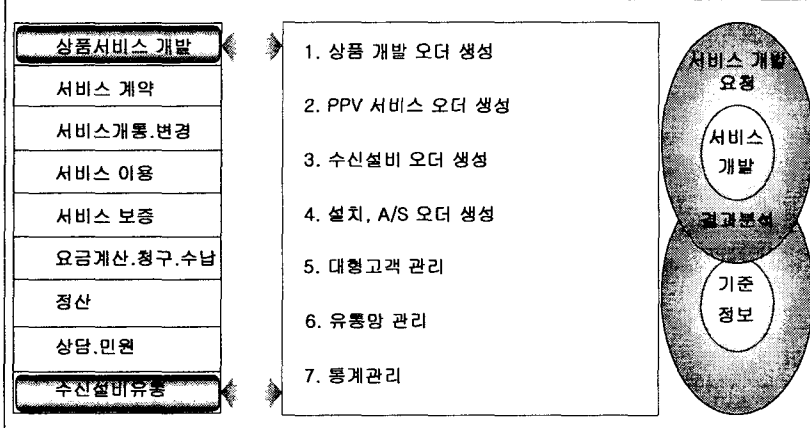

요금관리시스템



요금관리 시스템은 위성방송의 상품 및 서비스를 이용한 고객의 과금자료 수집 후 요금을 계산 후 청구일자별 단독, 합산 및 통합청구하여 결제 수단별 수납 및 미납 관리하는 시스템이다.

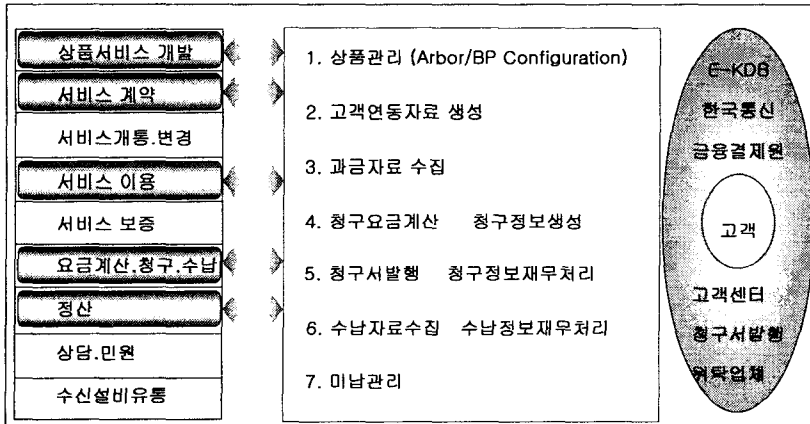

정산관리시스템

SkyLife

정산관리시스템은 정산 기준정보를 관리하며, 유형별로 정산자료를 수집/집계하고 위성방송 관련 정산금액을 산출하여 정산대상 사업자에게 내역서를 발행하여 송부

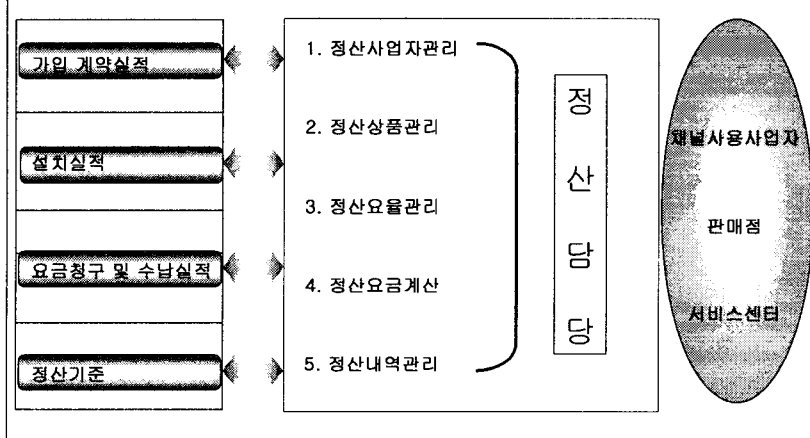

SkyLife 회사 개요

SkyLife

- 설립일 : 2001.1.12.
- 대표이사 : 강현두
- 자본금 : 3,000억원(6000만주)
- 직원수 : 214명
- 주주구성 : KT그룹(18.23%) KBS(10%) MBC(6%) 및 Value Chain 상의 PP, STB 제조사 등

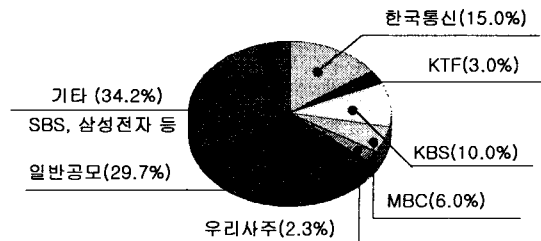

사업추진경과



~ 2001

- 2001. 10 SkyLife 전파광고 개시
- 2001. 9 영업망 구축
- 2001. 8 경제형 수신기 구매 발주
- 2001. 6 상품 브랜드 확정 : SKYLIFE
- 2001. 6 자본금 3,000억 조성완료
- 2001. 5 시스템
- 2001. 3 주주총회
- 2001. 1 법인 설립 (위성방송)
· 위성 방송을 위한 법인격 확보

~ 2000

- 2000.12 위성방송사업권 획득 :
· 위성방송 실시를 위한 유일한 사업자로 선정
- 2000.11 한국디지털위성방송 컨소시엄 사업계획서

위성방송사업 Value Chain

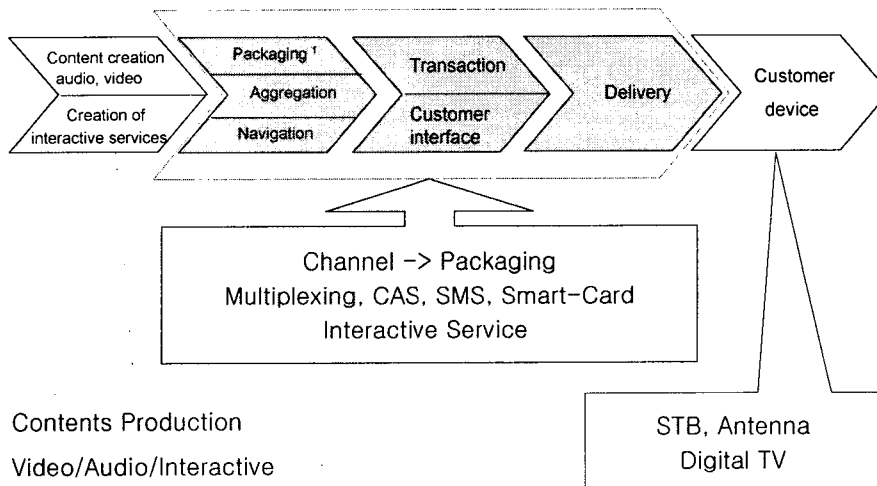

Contents Production
Video/Audio/Interactive

STB, Antenna
Digital TV

Business 준비상황

skyLife

- 콘텐츠: 86개 비디오 채널, 60개 오디오 채널,
PPV, EPG(Electronic Program Guide)
- 마케팅: 영업망 콜센터 A/S망 구축, STB 보급 및
프로모션 계획
- 시스템: 변조, 증폭, 송출 등 방송장비,
CAS(Conditional Access System), Smart card,
SMS(Subscriber Management System)

2001.10.20 현재

컨텐츠 확보

skyLife

■ 서비스 계획

구 분	1차년도 목표	확보현황	향후계획 (연내목표)
TV 채널	86채널 - 국내 : 69채널 - 해외 : 7채널 - PPV : 10채널	- 국내 : 63채널 - 해외 : 7채널 협상 진행중 - PPV : 10채널(판권 협상중)	- 확보 예정 채널 영화(3), 지상파(2) 기타(1)
오디오채널	60채널	60채널 확보	
데이터서비스	사업초기 : EPG 서비스 개시 2002 월드컵 이전 본격 상품 출시 : 현재 개발 진행 중		

마케팅 준비



■ 마케팅 주요사항

구분	현황
광고	신문, 버스, 영화관, 전파광고(TV, 라디오) 시행 중
수신기 보급	수신기 3사 경제형수신기 개발 중
상품/요금	요금약관 완성, 방송위 승인 제출
요금관리	KT와 합산청구 계약 추진 및 전산협의 중
영업망	전국 12개 지사구축 완료, 전국사업자 선정 완료, 지역사업자 선정 완료
콜센터	콜센터 시스템 구축완료, 인력교육 중
사이버센터	시스템 구축 중

SkyLife 사업전망



■ 수익모델

	Business Model
주력사업	수신료 수입 (Basic, Premium, PPV)
부가사업	광고, 양방향서비스 (Game, T-Commerce, Betting, Survey..)
관련사업	콘텐츠 유통 (One-Source Multi-Use)

<Revenue Portfolio>

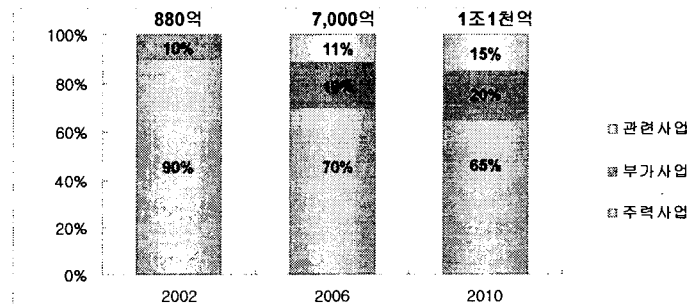

<Income Projection>

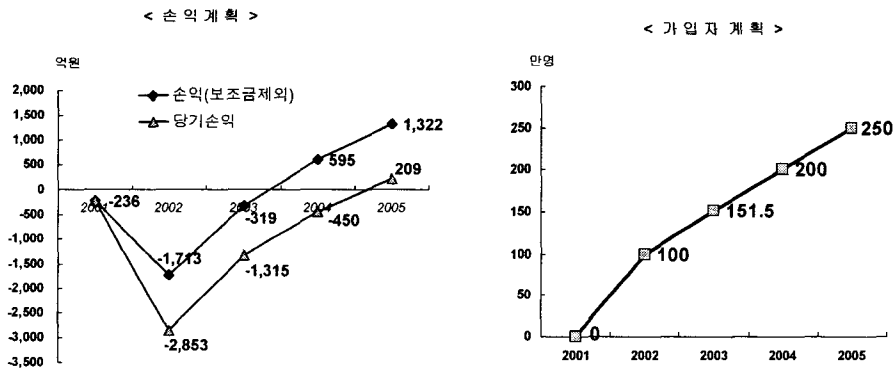

감사합니다.